



**JANNEAU**  
menuisier créateur

Créons sur-mesure  
**VOTRE CADRE DE VIE**

**PORTES D'ENTRÉE**  
ALUMINIUM / PVC / BOIS

PAYS DE LA LOIRE  
  
MADE IN FRANCE

CHOISIR LE RÉSEAU JANNEAU  
MENUISIER CRÉATEUR

# JANNEAU, une âme d'artisan.

*En 1973, lorsqu'il fonde son entreprise, Henri JANNEAU met en œuvre une vision de l'artisanat tournée vers l'avenir et sans concession sur le savoir-faire du métier. Son projet se construit jour après jour en s'appuyant sur une fabrication 100% française. Grâce à sa passion pour la menuiserie, le petit atelier situé au cœur de la région nantaise grandit pour devenir un acteur majeur sur tout le territoire.*

En effet, c'est bien l'exigence de la qualité qui fait le succès de l'entreprise familiale JANNEAU depuis plus de 50 ans. En alliant un savoir-faire artisanal à la performance des procédés industriels, nos menuisiers produisent des produits de grande qualité en les dotant des meilleures technologies actuelles. Qu'elles soient en PVC, Aluminium ou Bois, les fenêtres et portes JANNEAU sont fabriquées en France et répondent toutes aux critères rigoureux des différents labels et normes en vigueur.

Avec plus de 100 000 menuiseries par an, 7 unités de production et 130 points de vente, les femmes et les hommes qui font JANNEAU n'oublient pas pour autant leur âme d'artisan. Votre patrimoine est unique, nos Menuisiers Créateurs sont toujours à votre écoute pour mieux le valoriser. De la conception à la pose, ils placent toute leur expertise pour votre projet avec des produits durables et made in France.

## À vos côtés à chaque étape de votre projet.

Votre cadre de vie ne ressemble à nul autre ! Alors, pour mener à bien votre projet, votre Menuisier Créateur JANNEAU vous accompagne afin de vous offrir la solution qui s'adapte à vos besoins et vos envies. Durable, performante et sur-mesure, celle-ci épouse les contours de vos ouvertures à la perfection.



# SOMMAIRE

## Page 04

---

Le choix du sur-mesure

## Page 06

---

### PORTES D'ENTRÉE MONOBLOC ALUMINIUM

Page 08 / Collection Coup de cœur  
Page 12 / Collection Contemporaine  
Page 20 / Collection Intemporelle  
Page 24 / Parlons technique

## Page 30

---

### PORTES D'ENTRÉE CADRE PVC ou CADRE BOIS

Page 32 / Les Créatives à composer  
Page 36 / Collection Contemporaine  
Page 44 / Collection Intemporelle  
Page 58 / Collection Vitrée  
Page 70 / Parlons technique

## Page 76

---

### SUBLIMEZ VOTRE ENTRÉE

Page 78 / Confort  
Page 79 / Vitrages  
Page 80 / Agencement  
Page 82 / Index

### Laissez place à votre imagination

Et retrouvez notre configurateur de porte d'entrée sur **janneau.com**.  
En quelques clics, visualisez votre porte en fonction du modèle, de la couleur et des accessoires que vous avez sélectionnés.



## Le choix du **SUR-MESURE**

---

*Parce que la porte d'entrée est le reflet des styles de vie et des tendances architecturales de votre habitat, nous varions les styles et développons des collections de portes qui vous donnent le choix...*

*Le sur-mesure n'est pas une question de détails!*

## 01.

### Le choix de la durabilité

*Nous inscrivons notre production de menuiseries Bois, PVC et Aluminium dans une démarche respectueuse de l'environnement. Dans le choix des matières premières et dans leur mise en œuvre, nous sommes soucieux du respect de notre engagement.*

## 02.

### Le choix de la sécurité

*Votre porte d'entrée garantit la sécurité de votre habitation. La qualité selon nous, c'est la combinaison de profils robustes, d'un système de fermeture efficace et d'un vitrage renforcé.*

## 03.

### Le choix de l'innovation

*Notre cellule Recherche & Développement a pour mission la conception de portes innovantes et l'amélioration continue des produits JANNEAU : des portes connectées, des ensembles composés, des portes en formes, des monoblocs...*

# 04.

## Le choix du fabriqué en France

*Nos portes d'entrée sont fabriquées exclusivement en France, au cœur de la région nantaise, et distribuées via des réseaux locaux. De la fabrication à la pose, nous nous attachons à respecter le savoir-faire à la française.*

# 05.

## Le choix du matériau

**ALUMINIUM** : Solidité - modernité - élégance - large palette de couleurs

**PVC** : Résistance - légèreté - entretien

**BOIS** : Authenticité - esthétique - chaleureux - naturellement isolant

# 06.

## Le choix du budget

*Parce qu'une belle porte d'entrée élégante et chic ne rime pas forcément avec budget important, nous élaborons pour vous des modèles, qui conviendront à tous les budgets.*



MODÈLE PRÉSENTÉ

**DIOPSIDE 7**

*Triple vitrage feuilleté.  
Décor rainuré 2 faces  
inclus. Noir 2100 sablé.*

# PORTES D'ENTRÉE MONOBLOC ALUMINIUM



*Découvrez l'élégance et la polyvalence à travers notre gamme de portes d'entrée en Aluminium. Conçues pour allier esthétique et fonctionnalité, nos portes offrent une grande variété de styles, des plus modernes aux designs traditionnels. Chaque modèle garantit durabilité et sécurité, adapté à toutes les préférences architecturales.*

*L'Aluminium, léger et résistant à la corrosion, est le choix idéal pour ceux qui recherchent une solution élégante et durable, nécessitant peu d'entretien.*

PAYS DE LA LOIRE  
  
MADE IN FRANCE

## 01. Collection *Coup de cœur*



*Le caractère et l'exception deviennent accessibles. Dans cette sélection Coup de Cœur, chaque porte se distingue par un design affirmé et des détails uniques. Une gamme de modèles emblématiques aux tarifs volontairement optimisés pour sublimer votre entrée sans compromis.*

MODÈLE PRÉSENTÉ  
**DERCETO**  
Gris RAL 7016  
Décor Alunox 2 faces inclus

# 02.

## Collection *Contemporaine*



*Lignes épurées, géométries maîtrisées et finitions modernes : nos portes contemporaines offrent une esthétique résolument actuelle. Elles s'intègrent parfaitement aux habitations modernes et aux projets d'architecture d'aujourd'hui.*

#### MODÈLE PRÉSENTÉ

##### **ARGOS**

Gris RAL 2900 sablé

Décor Alunox 2 faces. Barre de tirage BT6-1000 incluse.

Présentée avec imposte vitrée en arc surbaissé.

# 03.

## Collection *Intemporelle*



*Inspirées des grands classiques, ces portes traversent les tendances sans jamais perdre leur élégance. Les formes équilibrées et les détails raffinés en font un choix sûr pour valoriser tout type d'habitat, du traditionnel au plus sobre.*

#### MODÈLE PRÉSENTÉ

##### **CAPELLA I L**

Gris RAL 2900 sablé. Moulures embouties.

Triple vitrage feuilleté avec décor filets de Versailles.

Barre de tirage BT12 (en option).

# 01.

## Collection *Coup de cœur*

*L'excellence du design n'a jamais été aussi abordable. Cette collection rassemble nos créations les plus emblématiques, plébiscitées pour leur caractère unique et leur esthétique affirmée.*



AMANDE

MEXICO 1

GOYA 3



DERCETO

SIRIUS 1



## MODERNE & RAFFINÉE

MODÈLE PRÉSENTÉ

**GOYA 3**

Gris RAL 7016 avec vitrage fusion V8PIL9 (en option)

Décor Alunox 3 pièces et barre de tirage BT3 (en option)

Présenté avec imposte vitrée arc surbaissé

## AMANDE



EN STANDARD  
Décor rainuré 2 faces

MODÈLE PRÉSENTÉ  
RAL 2900 sablé

COEF. UD  
0,94

€€

## MEXICO 1



EN STANDARD  
Triple vitrage feuilleté

MODÈLE PRÉSENTÉ  
RAL 7016 granité

COEF. UD  
1,1



OPTIONS DISPONIBLES

- Décor Alunox
- Décor vitrage sablé (V7SAB3)

€€

## GOYA 3



EN STANDARD  
Triple vitrage feuilleté

MODÈLE PRÉSENTÉ  
RAL 9016 Mat  
Décor Alunox 3 pièces

COEF. UD  
1,1



OPTIONS DISPONIBLES

- Décor Alunox 1 ou 3 pièces
- Décor vitrage fusion bleu et jaune (V8PIL9)

€€

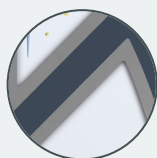

### L'OPTION DÉCOR ALUNOX

*La signature de personnalisation qui confère caractère et raffinement à votre porte d'entrée.*

**Les Alunox en option sont disponibles côté extérieur et/ou intérieur, en applique ou affleurant.**

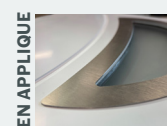

### DERCETO



EN STANDARD  
Décor rainuré  
et Alunox affleurant 2 faces  
inclus.

MODÈLE PRÉSENTÉ  
RAL 9011 granité

COEF. UD  
0,95

€€

### SIRIUS I



EN STANDARD  
Moultures embouties  
Triple vitrage feuilleté.

MODÈLE PRÉSENTÉ  
RAL 3004 granité

COEF. UD  
0,99



#### OPTIONS DISPONIBLES

- Croisillons intégrés au vitrage (blanc, laiton ou laqué)
- Décor vitrage plomb losange V6 (gris ou or)



CROISILLONS BLANCS



DÉCOR PLOMB LOSANGE GRIS

€€

MODÈLE PRÉSENTÉ  
**DERCETO**  
Gris RAL 7016  
Décor rainuré et Alunox  
affleurant 2 faces.  
Présenté avec tierce  
fixe latérale vitrée





# 02.

## Collection Contemporaine

*Des lignes épurées et des compositions audacieuses pour une esthétique moderne et singulière. Une collection pensée pour les projets qui exigent une signature architecturale forte et un design résolument actuel.*



DIOPSIDE 7



HIBISCUS



OCRE 1



PASTEL 4



SANTA CRUZ 3



VALERIANE 2



ARGOS



GRAPHITE 1

BARRE DE  
TIRAGE  
INTÉGRÉE



FACTORY 1



STEAM 1

EFFETS  
BOIS



## LIGNES & GRAPHISME

MODÈLE PRÉSENTÉ

**HIBISCUS**

Bleu RAL 2700 sablé

Décor rainuré et Alunox

affleurant 2 faces, présenté avec

poignée DALLAS (en option)

### DIOPSIDE 7



EN STANDARD  
Triple vitrage feuilleté  
Décor rainuré 2 faces inclus

MODÈLE PRÉSENTÉ  
RAL 9011 granité  
Option poignée Dallas noire

COEF. UD  
1,1

€€€

### HIBISCUS



EN STANDARD  
Décor rainuré et Alunox affleurant  
2 faces inclus

MODÈLE PRÉSENTÉ  
RAL 2650 sablé  
Option barre de tirage BT3-625  
Option rosace affleurante

COEF. UD  
0,95

€€€

### OCRE I



VUE INTÉRIEURE (BLANC 9016)

EN STANDARD  
Triple vitrage feuilleté  
Décor rainuré 2 faces inclus

MODÈLE PRÉSENTÉ  
RAL 7039 granité

COEF. UD  
1,0

€€€

### PASTEL 4



VUE SANS ALUNOX

EN STANDARD  
Triple vitrage feuilleté  
Décor rainuré 2 faces inclus

MODÈLE PRÉSENTÉ  
RAL 7022 granité  
Option décor Alunox  
Option poignée Dallas

COEF. UD  
I,I

**+**  
OPTION DISPONIBLE  
Décor Alunox

€€€

### SANTA CRUZ 3

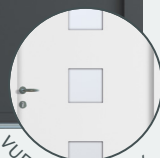
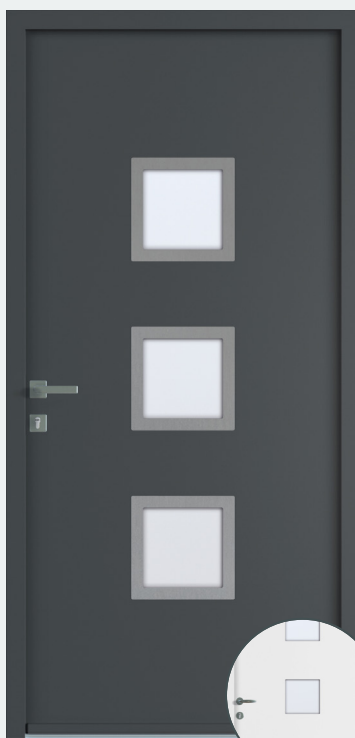

VUE SANS ALUNOX

EN STANDARD  
Triple vitrage feuilleté

MODÈLE PRÉSENTÉ  
RAL 7016 granité  
Option décor Alunox  
Option poignée Dallas

COEF. UD  
I,I

**+**  
OPTION DISPONIBLE  
Décor Alunox

€€€

#### L'OPTION DÉCOR ALUNOX

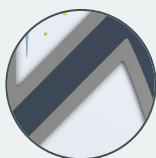

*La signature de personnalisation qui confère caractère et raffinement à votre porte d'entrée.*

**Les Alunox en option sont disponibles côté extérieur et/ou intérieur, en applique ou affleurant.**

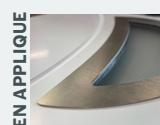



MODÈLE PRÉSENTÉ  
**VALERIANE 2**  
Gris RAL 7016, décor Alunox 2 faces,  
présenté avec l'anti-dégondage  
EURASTOP (en option),  
poignée NEW-YORK

## VALERIANE 2



EN STANDARD  
Triple vitrage feuilleté  
Décor Alunox en applique 2 faces  
inclus

MODÈLE PRÉSENTÉ  
RAL 7022 granité  
Option poignée Dallas noire

COEF. UD  
I,I

€€€€

# LIGNE ÉPURÉE, ERGONOMIE, SÉCURITÉ, & CONNECTIVITÉ

## GRAPHITE I



EN STANDARD  
Triple vitrage feuilleté  
Poignée intégrée laquée

MODÈLE PRÉSENTÉ  
RAL 7030 granité  
Rosace affleurante (en option)

COEF. UD  
I,I



### OPTIONS DISPONIBLES

- Bande LED dans la poignée intégrée
- Rosace affleurante

€€€€

## L'OPTION LED



*GRAPHITE intègre une poignée de tirage directement dans la porte, avec la possibilité d'y ajouter une bande LED subtilement intégrée.*

*Ce dispositif lumineux personnalisable permet de choisir la couleur, de programmer l'allumage et de le synchroniser avec d'autres objets connectés.*

MODE DE PILOTAGE AU CHOIX



Télécommande sans fil ou  
smartphone



MODÈLE PRÉSENTÉ  
**GRAPHITE I**  
Noir RAL 2100 sablé,  
présenté avec une tierce et  
un fixe latéral vitré. Poignée  
intégrée laquée à l'extérieur.  
Éclairage LED dans la  
poignée (en option)

# BARRE DE TIRAGE BASSE

## ARGOS



EN STANDARD  
Décor Alunox 2 faces en applique  
Barre de tirage BT6-I000  
positionnement bas incluse

MODÈLE PRÉSENTÉ  
RAL 9011 granité

COEF. UD  
0,94



OPTION DISPONIBLE  
Rosace affleurante

€€€€



## MODÈLE PRÉSENTÉ **ARGOS**

Gris RAL 2900 sablé présenté avec imposte vitrée arc surbaissé. Décor Alunox en applique 2 faces, barre de tirage BT6-I000

# ALLIANCE ENTRE LE CHARME DU BOIS ET L'ÉLÉGANCE DE L'ALUMINIUM LAQUÉ NOIR.

18  
NUANCES



FACTORY I



EN STANDARD  
Triple vitrage feuilleté  
Joncs Alunox noirs en applique

MODÈLE PRÉSENTÉ  
Plaxé ton bois Turner oak malt  
Dormant noir 9005 granité  
Options poignée Dallas noire et  
seuil noir

COEF. UD  
I,I

€€€€

STEAM I



EN STANDARD  
Triple vitrage feuilleté  
Joncs Alunox noirs en applique  
2 faces

MODÈLE PRÉSENTÉ  
Plaxé ton bois Winchester  
Dormant noir 9005 granité  
Options poignée Dallas noire et  
seuil noir

COEF. UD  
I,I

€€€€



Face laquée =  
Encadrement blanc 9016

Face ton bois =  
Encadrement noir 9005 granité

# DONNEZ LIBRE COURT À VOS ENVIES !

ASSOCIEZ UNE FACE PLAXÉE BOIS À  
UNE FACE LAQUÉE PARMIS LES COLORIS  
DU NUANCIER

## 2 INTÉRIEURS EN STANDARD

Thermolaqué blanc avec  
décor rainuré



Plaxé identique à la face  
extérieure avec joncs  
Alunox noirs en applique

## SUR-MESURE



**FACE INTÉRIEURE**  
Plaxée Turner  
Oak Malt



**FACE EXTÉRIEURE**  
Laqué RAL 7022  
granité avec joncs  
Alunox



MODÈLE PRÉSENTÉ  
**FACTORY I**

Plaxage ton bois Turner Oak Malt  
Présenté avec barre de tirage BT13-1000 mm  
positionnement bas (en option).  
Poignée intérieure Dallas noire.

## 03.

Collection  
*Intemporelle*

*L'alliance parfaite entre le charme classique et la durabilité d'un design éprouvé. Des portes en Aluminium qui offrent un cachet unique, conçues pour une élégance intemporelle et des finitions soignées.*



CAPELLA IL



EDISON I



FRANKLIN I



POLARIS IL



SIRIUS 1,3 OU 5



SPENCER IL



Tous ces modèles sont également disponibles en version panneau plein

CHARME  
AUTHENTIQUE

MODÈLE PRÉSENTÉ

**EDISON I**

RAL 7030

Vitrage impression numérique Victoire  
(en option), poignée Dallas (en option)

## CAPELLA IL



EN STANDARD  
Moules embouties  
Triple vitrage feuilleté

MODÈLE PRÉSENTÉ  
RAL 2700 sablé  
Option vitrage décor plomb  
avec bevels V4 bleu  
Barre de tirage BT12

COEF. UD  
1,1



OPTIONS DISPONIBLES

### Décor vitrage :

- Filets de Versailles
- Décor plomb avec bevels V4 (clair, bleu, vert ou rouge) ou motif losange V6 (gris ou or)
- Impression numérique (Louise)
- Barre de tirage BT12



FILETS DE  
VERSAILLES



LOUISE

€€€

## EDISON I



EN STANDARD  
Moules rapportées  
Triple vitrage feuilleté

MODÈLE PRÉSENTÉ  
RAL 7039 granité  
Option vitrage impression  
numérique Violette  
Barre de tirage BT12

COEF. UD  
1,2



OPTIONS DISPONIBLES

### Décor vitrage :

- Grille décorative ALVA (noir ou laquée)
- Impression numérique (Adèle, Louise, Victoire et Violette)
- Barre de tirage BT12

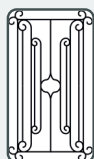

ADÈLE



LOUISE

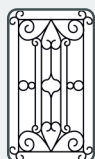

VICTOIRE



VIOLETTE

€€€€

## FRANKLIN I



EN STANDARD  
Moules rapportées  
Triple vitrage feuilleté

MODÈLE PRÉSENTÉ  
RAL 2400 sablé  
Option vitrage impression  
numérique Rose

COEF. UD  
1,2



OPTIONS DISPONIBLES

### Décor vitrage :

Impression numérique motif  
(Salomé et Rose)



SALOMÉ



ROSE

€€€€€

**POLARIS IL**



DÉCOR BEVELS 4.5

EN STANDARD  
Moules embouties  
Triple vitrage feuilleté

MODÈLE PRÉSENTÉ  
RAL 9005 granité  
Option vitrage décor plomb avec  
bevels V4.5

COEF. UD  
1,2



OPTIONS DISPONIBLES

**Décors vitrage :**

- Décor plomb avec bevels V4.5, motif losange V6 (gris ou or) ou motif V0.17
- Croisillons intégrés au vitrage (blanc, laiton ou laqué)



LOSANGE V6



V0.17

€€€

**SIRIUS 3**



EN STANDARD  
Moules embouties  
Triple vitrage feuilleté

MODÈLE PRÉSENTÉ  
RAL 7004 granité  
Option vitrage décor plomb  
losange V6

COEF. UD  
1,1



OPTIONS DISPONIBLES

**Décors vitrage :**

- Croisillons intégrés au vitrage (blanc, laiton ou laqué)
- Décor plomb losange V6 (gris ou or)

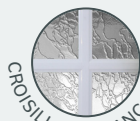

CROISILLONS BLANC



CROISILLONS LAITON

€€€€

**SIRIUS 5**



**SIRIUS PLEIN**





# SPENCER, LA PROMESSE D'UNE ENTRÉE D'EXCEPTION

## SPENCER IL



GRILLE ALVA

EN STANDARD  
Moulures rapportées  
Quadruple vitrage feuilleté

MODÈLE PRÉSENTÉ  
SPENCER I, RAL 7030  
Option grille Volutes noire et  
barre de tirage BT12

COEF. UD  
1,2



OPTIONS DISPONIBLES  
Grille décorative intégrée au  
vitrage ALVA, VOLUTES ou  
RUSTICA (noir ou laqué)

€€€€€

## ACCESSOIRES



Barre de tirage  
BT12



Boîte aux lettres  
intégrée

## 3 GRILLES DÉCORATIVES EN FONTE



RUSTICA

VOLUTES

ALVA

Disponible dans la couleur de votre  
choix sans surcoût !  
La couleur extérieure et intérieure des  
grilles est identique.

## FACE INTÉRIEURE



Option boîte aux lettres  
intégrée



POSSIBILITÉS



## MODÈLE PRÉSENTÉ SPENCER

Noir RAL 2100 sablé. Présenté avec une  
imposte vitrée et moulures rapportées.  
Quadruple vitrage feuilleté avec grille  
Rustica intégrée (en option).



# PARLONS TECHNIQUE

**01.**  
INNOVATION

**02.**  
SÉCURITÉ

**03.**  
PERSONNALISATION

## CONCEPTION INNOVANTE

- 1** JOINT CONTINU SUR L'OUVRANT  
pour une étanchéité maximale
- 2** BOUCLIER 3 FONCTIONS  
Thermique, Esthétique, Anti-effraction
- 3** BARRETTE 42 mm  
à rupture de pont thermique
- 4** DORMANT ESTHÉTIQUE  
de style moderne
- 5** GOULOTTE PRATIQUE  
pour un câblage rapide et soigné
  
- 6** REJET D'EAU INVISIBLE  
Intégré de série, joint brosse robuste  
qui conserve sa forme dans le temps.
- 7** REJET D'EAU DÉCORATIF  
En option, joint brosse robuste  
qui conserve sa forme dans le temps.
- 8** SEUIL ANODISÉ 20 MM  
anodisé inox (base) ou noir (sur demande)  
avec drainage invisible

## CONFORT THERMIQUE EXCEPTIONNEL

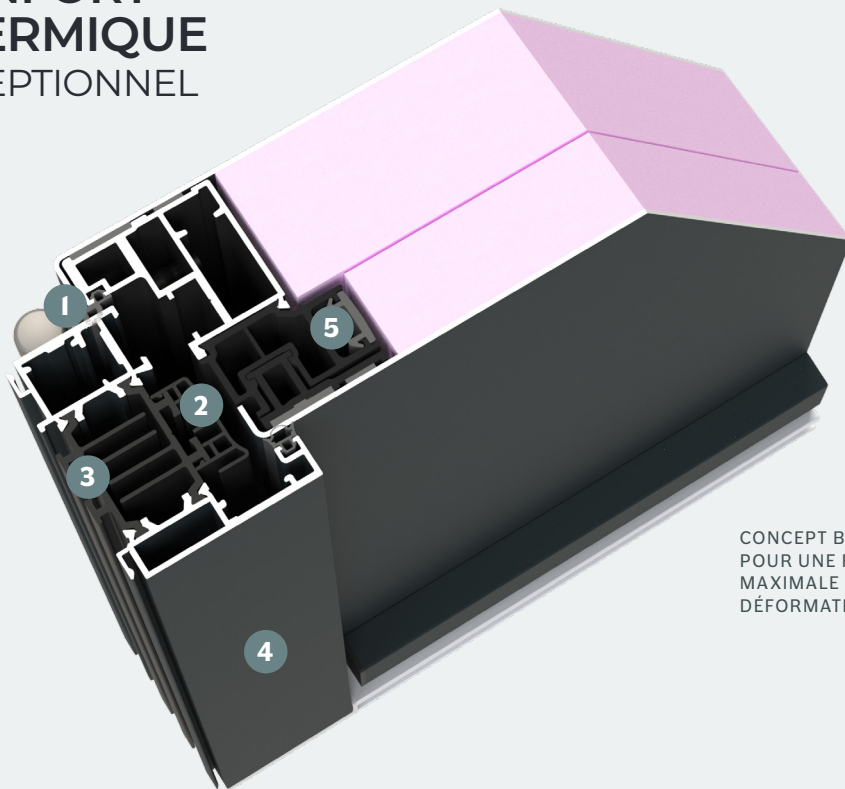

CONCEPT BREVETÉ  
POUR UNE RÉSISTANCE  
MAXIMALE À LA  
DÉFORMATION

## ÉTANCHÉITÉ OPTIMALE

### ZOOM SUR

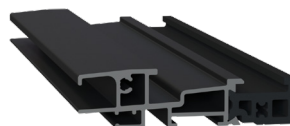

SEUIL PRÉSENTÉ ANODISÉ NOIR

#### SEUIL ADAPTÉ PMR

Le seuil Aluminium à rupture de pont thermique est inclus de série. Sa hauteur de 20 mm permet un passage adapté pour les personnes à mobilité réduite. Sa nouvelle conception

intègre le drainage caché ainsi qu'un emplacement dédié au joint silicone sous le seuil et les embouts, garantissant une étanchéité périphérique continue.

### LES PLUS POUR LA FINITION

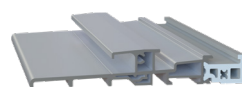

#### BAVETTE DE SEUIL À CLIPPER

Disponible en finition anodisée ton inox ou noire, elle est utile sur certains chantiers pour une finition parfaite.

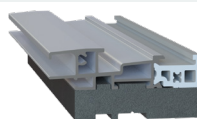

#### REHAUSSE DE SEUIL 15 MM

Compense la hauteur du sol fini avant pose du carrelage ou coulage de la chape. Empilable.



# SÉCURITÉ ABSOLUE

EN STANDARD

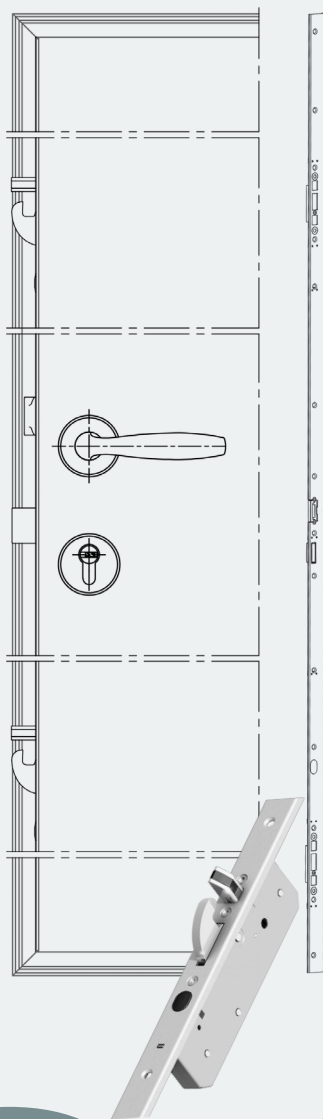

## ZOOM SUR LA SERRURE MULTIPONTS

La serrure multipoints de votre porte d'entrée assure une sécurité optimale et une haute durabilité (50 000 cycles ouverture/fermeture certifiés en laboratoire). Elle est couplée à une gâche filante de série sur le dormant pour faire de votre porte d'entrée un véritable rempart contre l'effraction.



### SERRURE AUTOMATIQUE 5 POINTS

Avec 2 crochets et 2 pènes verrous  
En claquant la porte, les crochets et pènes verrous se déclenchent et pénètrent dans la gâche filante sur le dormant. Le pêne dormant se verrouille en un tour de clé.



### GÂCHE FILANTE

Elle renforce la sécurité de la porte d'entrée en assurant un espace très réduit entre le dormant et le vantail continu sur toute la hauteur, limitant ainsi la possibilité d'ouverture par poussée en cas d'effraction.

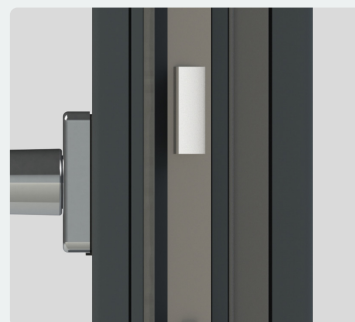

ÉPAISSEUR 80 MM  
Robuste et isolant



TRIPLE VITRAGE  
Feuilleté 33.2 retardateur d'effraction



### ANTI-DÉGONDAGE

En parties haute et basse pour éviter le dégondage du vantail par un cambrioleur.

## ZOOM SUR CYLINDRE RENFORCÉ

Un cylindre de porte renforcé est essentiel pour garantir la sécurité de votre porte d'entrée. Il protège efficacement contre les tentatives d'effraction, comme le crochetage, le perçage ou l'arrachement.

Tous nos cylindres sont dotés d'une barre de renfort offrant une protection renforcée contre l'arrachage et le perçage. Ils sont également débrayables, ce qui permet d'ouvrir la porte même lorsqu'une clé est insérée de l'autre côté.

### EN STANDARD



**CYLINDRE RENFORCÉ STANDARD**  
Certifié SKG\*\*. Débrayable renforcé 6 pistons et 5 clés réversibles



CERTIFICATION GRADE D ET SKG\*\* correspondant à une résistance de 5/10 minutes.

La certification SKG d'origine néerlandaise est souvent utilisée en Europe. Elle garantit une haute résistance aux effractions, grâce à des tests rigoureux et une protection renforcée contre les outils spécialisés.

### EN OPTION



**CYLINDRE RENFORCÉ HAUTE SÉCURITÉ**  
Certifié SKG\*\*. Renforcé 14 pistons et 5 clés réversibles avec carte de propriété



**CYLINDRE RENFORCÉ À BOUTON**  
Certifié SKG\*\*. Renforcé 6 pistons et 5 clés réversibles

### EN OPTION

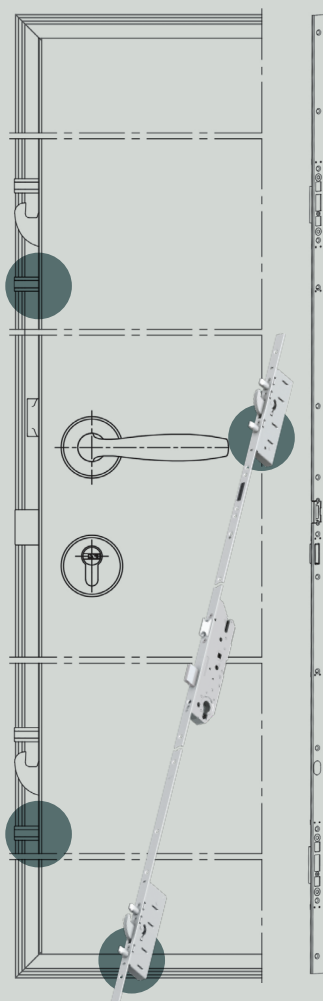

**BARRE ANTI-DÉGONDAGE EURASTOP**  
Renforce la sécurité de votre porte d'entrée. Équipée de 12 pions en acier sur toute la hauteur de la porte. Une innovation incontournable.



**SERRURE À ENGRENAGE 7 POINTS**  
En claquant la porte, l'ouvrant est maintenu sur le pêne demi-tour. Il faut tourner la clé pour verrouiller l'ensemble des points de fermeture. Elle peut être associée à un pêne journalier ou une gâche électrique.

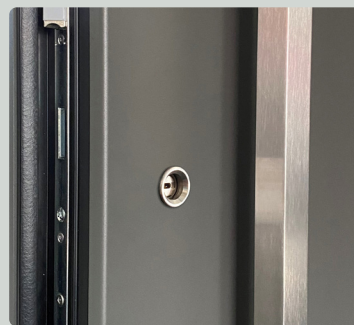

**ROSACE AFFLEURANTE**  
Cette rosace minimaliste en inox renforce la sécurité de la porte en limitant les prises lors de tentatives d'effraction par arrachement du cylindre. Son design épuré et moderne s'intègre parfaitement à la porte d'entrée.

# STYLES & COULEURS

## POIGNÉES DES DÉTAILS DE STYLE



EN STANDARD

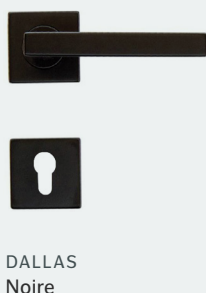
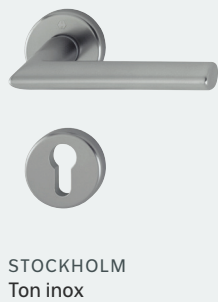

BT12  
Compatible uniquement  
avec les modèles  
CAPELLA, EDISON et  
SPENCER



Côté extérieur  
Selon vos préférences, cette barre  
de tirage peut être associée à une  
poignée à l'extérieur. Sans poignée, la  
clé est nécessaire pour ouvrir la porte



Côté intérieur  
Plots de fixation blanc  
si intérieur blanc, inox si  
intérieur coloré

## BARRES DE TIRAGE

Une barre de tirage met en valeur  
votre porte d'entrée en alliant  
modernité et élégance. Disponible  
dans une variété de designs, elle  
apporte du caractère et une touche  
unique à votre façade.

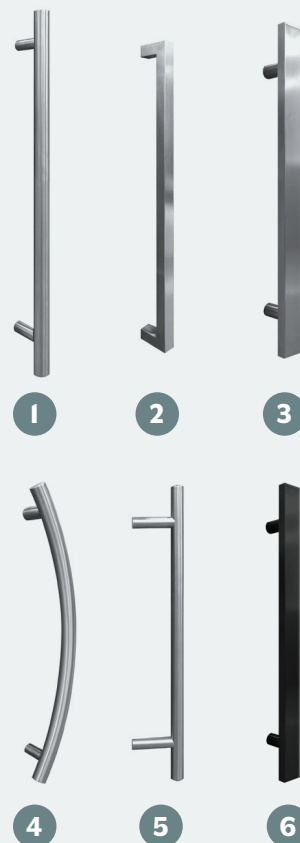

- 1 BT1  
400, 600, 800, 1300 et 1600 mm
- 2 BT3  
625 mm
- 3 BT6  
1000 mm position centrée ou basse
- 4 BT7  
600 mm
- 5 BT9  
400, 600, 800, 1300 et 1600 mm
- 6 BT13  
1000 mm position centrée ou basse

### + FIXATIONS INVISIBLES EN FACE INTÉRIEURE

Nos barres de tirage sont fixées sur nos portes  
d'entrée sans plots de fixation sur le côté  
intérieur de la porte (excepté BT12), offrant une  
finition plus élégante et uniforme.

# HARMONIE DES COULEURS

## COLORIS DISPONIBLES COLLECTION "Contemporaine & Intemporelle"

### LISSE



### GRANITÉ

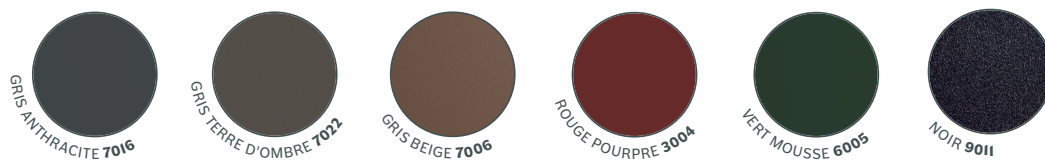

### SABLÉ



### MÉTALLISÉ

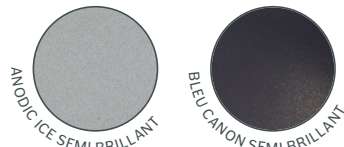

#### LA BICOLORATION

N'EST PAS UNE OPTION !

Nos portes d'entrée sont proposées en monocoloration ou en bicoloration pour le même prix !

## COLORIS STANDARD COLLECTION "Coup de cœur"



LES AUTRES COLORIS  
SONT DISPONIBLES  
EN OPTION

COULEURS  
GARANTIES

25 ANS

#### DES COULEURS DURABLES ET GARANTIES 25 ANS

Nous utilisons exclusivement des poudres de classe 2, reconnues pour leur résistance exceptionnelle aux agressions extérieures (UV, intempéries, corrosion). Notre procédé de thermolaquage est certifié Qualilaquage et Qualimarine. Grâce à ces certifications et à notre savoir-faire, nous sommes en mesure de vous offrir une garantie de 25 ans sur la tenue des couleurs.



# PORTES D'ENTRÉE CADRE PVC OU CADRE BOIS



PVC



*Contrairement à la surface lisse de la porte monobloc, la porte à cadre se compose d'une structure robuste en PVC ou en Bois accueillant un remplissage personnalisé. Cette conception offre un relief unique et une liberté de style incomparable : elle permet de combiner une grande variété de panneaux et de vitrages pour créer une entrée qui s'adapte précisément à l'architecture de votre habitat.*

PAYS DE LA LOIRE  
MADE IN FRANCE

# 01.

## Collection *Créatives*



### PORTES À COMPOSER

*Donnez vie à une entrée véritablement unique, façonnée selon vos envies, vos teintes et votre inspiration personnelle. Ces modèles entièrement personnalisables vous offrent une liberté totale dans la composition de chaque élément de votre porte, des accessoires à la finition, pour un design qui vous ressemble, de A à Z.*

# 02.

## Collection *Contemporaine*



*Des lignes graphiques, des finitions épurées et des compositions modernes pour affirmer un style résolument actuel. Idéale pour les architectures contemporaines, cette collection met en lumière les dernières tendances du design, assurant une esthétique audacieuse et une harmonie parfaite avec votre façade.*

MODÈLE PRÉSENTÉ

**VOLANS**

*Brun sépia aspect mat*

*Poignée Austin aspect inox*

# 03.

## Collection *Intemporelle*



*Le charme classique et la tradition du détail, réinterprétés avec les meilleures technologies et les matériaux d'aujourd'hui. Ces portes au cachet authentique garantissent une élégance durable, offrant un sentiment de sérénité et de pérennité qui traverse les modes sans jamais se démoder.*

MODÈLE PRÉSENTÉ

**PANTHEON PLEIN**

*Bleu acier*

*Poignée Amsterdam aspect inox*

# 04.

## Collection *Vitrée*



*Optimisez l'entrée de lumière naturelle tout en magnifiant votre façade grâce à des décors de vitrage sophistiqués et variés. Une collection dédiée qui allie la transparence et l'éclat de vitrages décoratifs à la sécurité d'une structure robuste, pour une intimité préservée et un style unique.*

MODÈLE PRÉSENTÉ

**IRIS 2**

*Gris Quartz*

*Poignée Verona aspect inox*

# 01.

## Collection *Créatives*

Découvrez *Les Créatives*, notre gamme exclusive de portes en Bois ou en PVC, spécialement conçue pour ceux qui cherchent à personnaliser leur entrée. Vous avez la possibilité de configurer chaque élément de votre porte, de la forme au dessin de la composition du panneau. Libérez votre créativité et concevez une porte qui non seulement répond à vos goûts, mais aussi reflète votre personnalité. Optez pour *Les Créatives* pour faire de votre entrée une expression personnelle de votre style de vie.

## UN PEU D'INSPI



**DÉTAIL COMPOSITION**  
*Créative bois avec imposte vitrée, panneau plate-bande et petits bois (disposition personnalisée)*



**DÉTAIL COMPOSITION**  
*Créative bois avec imposte vitrée plein cintre, panneaux plate-bande, cimaise, pommeau et heurtoir*



**DÉTAIL COMPOSITION**  
*Créative bois plein cintre avec soubassement plate-bande et moulures grand cadre, petits bois collés, cimaise avec pommeau.*

01.

# ÉTAPE 1 LE MATÉRIAU



**DÉTAIL COMPOSITION**  
*Créative PVC porte fermière avec  
soubassement plate-bande et petits bois  
intégrés au vitrage*



**DÉTAIL COMPOSITION**  
*Créative PVC avec traverses (position  
personnalisée) et double vitrage feuilleté  
dépoli acide*

## LE PVC

PVC

Pour une porte d'entrée économique, durable et facile à entretenir, parfait pour un style de vie moderne et pratique

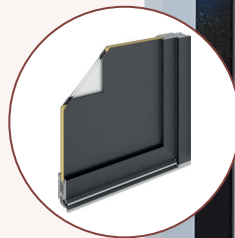

## LE BOIS



Optez pour une porte en bois si vous désirez combiner élégance naturelle et charme authentique. C'est l'idéal pour une ambiance chaleureuse et accueillante.

Le bois offre des possibilités techniques qui permettent de reproduire à l'identique vos portes anciennes avec les performances actuelles.



## ÉTAPE 2 LA FORME

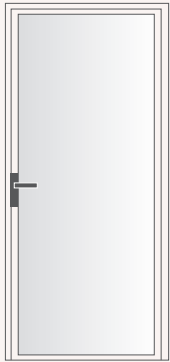

RECTANGULAIRE

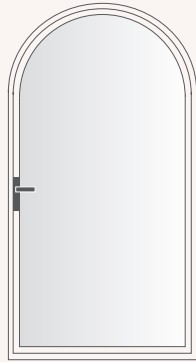

CINTRÉE

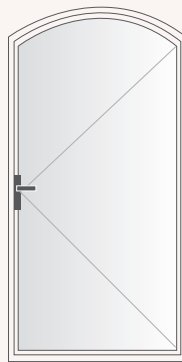

CINTRÉE  
SURBAISSÉ

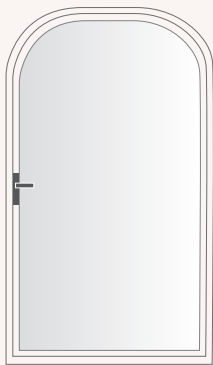

ANSE DE PANIER

### LES COMPOSITIONS



1 vantail



2 vantaux égaux



1 vantail  
+ fixe  
en imposte



1 vantail +  
tierce

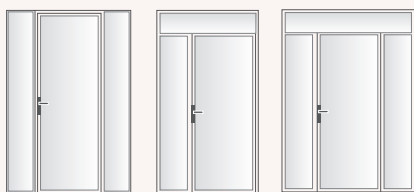

Exemples de compositions possibles

## ÉTAPE 3 LA COULEUR



### LE PVC

PVC



### LE BOIS



UNE INFINITÉ  
DE NUANCES  
POSSIBLES



Voir notre nuancier  
page 75

OSEZ MIXER LES  
COLORIS SUR VOTRE  
MENUISERIE !

01.

# ÉTAPE 4 LES VITRAGES & REPLISSAGES

## VITRAGES ET PETITS BOIS

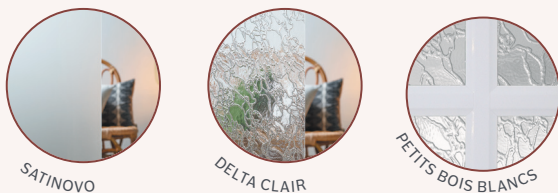

Retrouvez tous les vitrages et petits bois disponibles page 79

## TRAVERSES ET MENEAUX



## REPLISSAGES



# ÉTAPE 5 LES ACCESSOIRES

## LES POIGNÉES

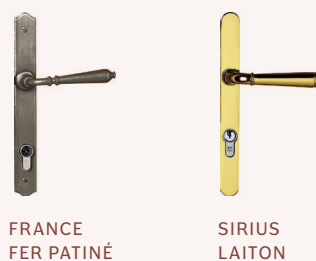
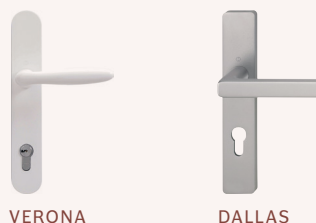

Retrouvez tous les modèles disponibles en page 72

## BARRES DE TIRAGE



## LES HEURTOIRS



## BATON DE MARÉCHAL



## LES POMMEAUX



LES POSSIBILITÉS SONT INFINIES, CONSTRUISONS ENSEMBLE VOTRE PROJET

Rapprochez-vous de votre revendeur pour prendre conscience de la puissance des Créatives JANNEAU

# 02.

## Collection *Contemporaine*

### GAMME HYLLIADE PVC



ANTLIA



ARA



CORVUS



DRACO



LYNX



MENSA



PEGASE



TUCANA



VELA



VOLANS

### GAMME HYLLIADE *Access* PVC



ARIES



ERIDAN



LYRA



MODÈLE PRÉSENTÉ  
**ANTLIA**  
*Gris argent structuré*  
*Barre de tirage Alinéa I*

## ANTLIA



EN STANDARD  
Décor rainuré et inserts inox  
affleurants 2 faces

MODELE PRÉSENTÉ  
Gris Quartz mat  
Poignée Austin aspect inox

COEF. UD BLANC

1,2

COEF. UD COULEUR

1,3

€€

## ARA



EN STANDARD  
Décor rainuré 2 faces

MODELE PRÉSENTÉ  
Blanc 9016  
Poignée Austin blanche

COEF. UD BLANC

1,2

COEF. UD COULEUR

1,3

\* Cintrage uniquement en blanc

€€

## CORVUS



EN STANDARD  
Double vitrage feuilleté dépoli  
acide

MODELE PRÉSENTÉ  
Bleu acier structuré  
Option contours inox en applique  
Option barre de tirage Zelda

COEF. UD BLANC

1,3

COEF. UD COULEUR

1,3



OPTIONS DISPONIBLES

- Contours inox en applique  
1 face ext. ou 2 faces
- Vitrage clair

€€

## LES DÉCORS INOX

La signature de personnalisation qui confère caractère et raffinement à votre porte d'entrée.

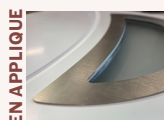

EN APPLIQUE

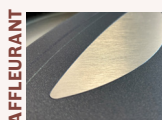

AFFLEURANT

# GAMME HYLLIADE

DRACO



EN STANDARD  
Double vitrage feuilleté dépoli  
acide  
Inserts inox en applique 2 faces

MODELE PRÉSENTÉ  
Blanc teinté masse  
Poignée Austin blanche

COEF. UD BLANC  
1,4

COEF. UD COULEUR  
1,4

 OPTION DISPONIBLE  
Vitrage clair

€€

LYNX



EN STANDARD  
Double vitrage feuilleté dépoli  
acide  
Inserts inox en applique 2 faces

MODELE PRÉSENTÉ  
Bleu acier structuré  
Poignée Austin aspect inox

COEF. UD BLANC  
1,3

COEF. UD COULEUR  
1,4

 OPTION DISPONIBLE  
Vitrage clair

€€

 Cintrage de la porte possible



MODÈLE PRÉSENTÉ  
**MENSA**  
Blanc 9010 structuré,  
poignée Austin aspect inox



**MENSA**



**EN STANDARD**  
Double vitrage feuilleté dépoli acide  
Inserts inox en applique 2 faces

**MODELE PRÉSENTÉ**  
Gris argent structuré  
Poignée Austin aspect inox

**COEF. UD BLANC**  
1,4

**COEF. UD COULEUR**  
1,4

**OPTION DISPONIBLE**  
Vitrage clair

€€

**PÉGASE**



**EN STANDARD**  
Double vitrage feuilleté dépoli acide  
Inserts inox en applique 2 faces

**MODELE PRÉSENTÉ**  
Vert mousse structuré  
Poignée Austin aspect inox

**COEF. UD BLANC**  
1,4

**COEF. UD COULEUR**  
1,5

**OPTION DISPONIBLE**  
Vitrage clair

€€

### TUCANA



EN STANDARD  
Double vitrage feuilleté  
dépoli acide

MODELE PRÉSENTÉ  
Blanc teinté masse  
Poignée Austin blanche

COEF. UD BLANC  
1,4

COEF. UD COULEUR  
1,6



OPTIONS DISPONIBLES

- Contours inox en applique  
1 face ext. ou 2 faces
- Vitrage clair



€€

### VELA



EN STANDARD  
Double vitrage feuilleté  
dépoli acide

MODELE PRÉSENTÉ  
Gris basalte mat  
Option contours inox en applique

COEF. UD BLANC  
1,5

COEF. UD COULEUR  
1,6



OPTIONS DISPONIBLES

- Contours inox en applique  
1 face ext. ou 2 faces
- Vitrage clair



€€

Cintrage de la porte possible



MODÈLE PRÉSENTÉ  
**VOLANS**  
*Brun sépia aspect mat,  
poignée Austin aspect inox*



## VOLANS



EN STANDARD  
Inserts inox affleurants 2 faces

MODELE PRÉSENTÉ  
Rouge foncé structuré  
Poignée Austin aspect inox

COEF. UD BLANC  
1,2  
COEF. UD COULEUR  
1,3

€€

# GAMME HYLLIADE *Access*

*Découvrez une sélection de modèles PVC aux designs incontournables, pensés pour répondre à l'essentiel de vos besoins. En nous concentrant sur ces standards éprouvés et des configurations simplifiées, nous vous proposons une solution fiable à une tarification ultra-compétitive. L'assurance d'une porte de qualité, privilégiant la simplicité et un excellent rapport qualité-prix.*



MODÈLE PRÉSENTÉ  
**ERIDAN**  
Coloris Gris anthracite mat  
Poignée DALLAS Inox

## ARIES



EN STANDARD  
Double vitrage feuilleté dépoli  
acide

MODELE PRÉSENTÉ  
Chêne doré aspect bois  
Poignée Verona aspect inox

COEF. UD BLANC  
1,3

COEF. UD COULEUR  
1,4



## ERIDAN



EN STANDARD  
Double vitrage feuilleté dépoli  
acide

MODELE PRÉSENTÉ  
Blanc teinté masse  
Poignée Verona blanche

COEF. UD BLANC  
1,4

COEF. UD COULEUR  
1,5



## LYRA



EN STANDARD  
Décor rainuré 2 faces

MODELE PRÉSENTÉ  
Gris anthracite mat  
Poignée Dallas aspect inox

COEF. UD BLANC  
1,1

COEF. UD COULEUR  
1,3



# 03.

## Collection *Intemporelle*

### GAMME HYLLIADE

PVC



FORUM

GALERIE

PANTHEON

THEATRE

### GAMME HYLLIADE *Access*

PVC



COLISEE

VILLA

### GAMME CAPITALES

PVC



ATHÈNES

BERLIN

COPENHAGUE

DUBLIN



ÉDIMBOURG

MADRID



MODÈLE PRÉSENTÉ  
**GALERIE 5 VITRAGES**  
Rouge foncé aspect structuré,  
poignée laiton Sirius



## FORUM



EXISTE EN PLEIN

**EN STANDARD**  
Moultures embouties  
Double vitrage feuilleté dépoli acide

**MODELE PRÉSENTÉ**  
Gris quartz mat  
Option petits bois plomb et vitrage delta clair  
Poignée Austin aspect inox

**COEF. UD BLANC**  
Vitré : 1.4  
Plein : 1.2

**COEF. UD COULEUR**  
Vitré : 1.5  
Plein : 1.3

**+**  
OPTIONS DISPONIBLES

### Décor vitrage :

- Impression numérique P533
  - Décor plomb VI
- Croisillons intégrés au vitrage (blanc, laiton ou plomb)
- Vitrage clair, delta clair, imprimé 200, martelé et antique clair



€€

## GALERIE



PLEIN, 1, 3 OU 5 VITRAGES

**EN STANDARD**  
Moultures embouties  
Double vitrage feuilleté dépoli acide.

**MODELE PRÉSENTÉ**  
Blanc teinté masse  
Version 1 vitrage avec petits bois blancs  
Poignée Austin blanche

**COEF. UD BLANC**  
1 et 3 vitrages : 1.3  
5 vitrages : 1.4  
Plein : 1.2

**COEF. UD COULEUR**  
1 vitrage : 1.4  
3 vitrages : 1.5  
5 vitrages : 1.6  
Plein : 1.3

**+**  
OPTIONS DISPONIBLES

### Décor vitrage :

- Décor plomb V27
- Croisillons intégrés au vitrage (blanc, laiton ou plomb)
- Vitrage clair, delta clair, imprimé 200, martelé et antique clair



€€

Détail des options vitrage disponibles en page 47

**+** Cintrage de la porte possible



MODÈLE PRÉSENTÉ  
**PANTHEON**  
*Gris anthracite aspect mat,  
poignée Austin inox*

# DÉCOR VITRAGE

Disponibles sur PANTHÉON,  
THÉÂTRE ET FORUM



CROISILLONS  
INTÉGRÉS  
• PLOMB\*  
• LAITON\*  
• BLANC\*



IMPRESSION  
NUMÉRIQUE  
P533 SUR  
DÉPOLI ACIDE



PLOMB VI\*  
SUR BASE  
DÉPOLI ACIDE

\* Autres imprimés disponibles

## PANTHEON



EXISTE EN PLEIN

EN STANDARD  
Mouleurs embouties  
Double vitrage feuilleté dépoli  
acide

MODELE PRÉSENTÉ  
Rouge foncé structuré  
Option décor plomb VI  
Poignée France

COEF. UD BLANC

Vitré : 1.4

Plein : 1.2

COEF. UD COULEUR

Vitré : 1.6

Plein : 1.3



OPTIONS DISPONIBLES

### Décor vitrage :

- Impression numérique P533
  - Décor plomb VI
- Croisillons intégrés au vitrage (blanc, laiton ou plomb)
- Vitrage clair, delta clair, imprimé 200, martelé et antique clair

€€

## THEATRE



EXISTE EN PLEIN

EN STANDARD  
Mouleurs embouties  
Double vitrage feuilleté dépoli  
acide

MODELE PRÉSENTÉ  
Blanc teinté masse  
Option petits bois plomb et  
vitrage delta clair  
Poignée Amsterdam blanche

COEF. UD BLANC

Vitré : 1.4

Plein : 1.2

COEF. UD COULEUR

Vitré : 1.5

Plein : 1.3



OPTIONS DISPONIBLES

### Décor vitrage :

- Impression numérique P533
  - Décor plomb VI
- Croisillons intégrés au vitrage (blanc, laiton ou plomb)
- Vitrage clair, delta clair, imprimé 200, martelé et antique clair

€€

Cintrage de la porte possible

# GAMME HYLLIADE *Access*

*Découvrez une sélection de modèles PVC aux designs incontournables, pensés pour répondre à l'essentiel de vos besoins. En nous concentrant sur ces standards éprouvés et des configurations simplifiées, nous vous proposons une solution fiable à une tarification ultra-compétitive. L'assurance d'une porte de qualité, privilégiant la simplicité et un excellent rapport qualité-prix.*

MODÈLE PRÉSENTÉ  
**VILLA**  
*Gris anthracite aspect mat,  
poignée Verona inox*

## COLISEE



EN STANDARD  
Mouures embouties

MODELE PRÉSENTÉ  
Gris anthracite mat  
Poignée Verona aspect inox

COEF. UD BLANC  
1,1

COEF. UD COULEUR  
1,2



## VILLA



EN STANDARD  
Mouures embouties  
Double vitrage feuilleté  
dépoli acide

MODELE PRÉSENTÉ  
Blanc teinté masse  
Poignée Verona blanche

COEF. UD BLANC  
1,3

COEF. UD COULEUR  
1,4



## GAMME CAPITALES

*Avec six modèles uniques, aux noms évocateurs, vous trouverez la silhouette parfaite pour refléter l'élégance de votre foyer.*

MODÈLE PRÉSENTÉ  
**ATHÈNES**  
*Vitrage dépoli acide  
Gris anthracite mat  
Pommeau aspect inox*

# CHOISISSEZ VOTRE MODÈLE



ATHÈNES



BERLIN



COPENHAGUE



DUBLIN



ÉDIMBOURG



MADRID

# CHOISISSEZ VOTRE VITRAGE

Le vitrage n'est pas seulement une question de luminosité ou d'intimité; c'est une touche artistique qui accentue le caractère de votre entrée.

Nous vous proposons 3 catégories de vitrages.

## 1. LES ARTS DÉCO

Inspirés de l'ère artistique des années 1920-1930, ces vitrages incarnent l'opulence et l'audace. Avec des motifs géométriques et des jeux de transparence, ils apportent une touche de modernité intemporelle à votre porte.

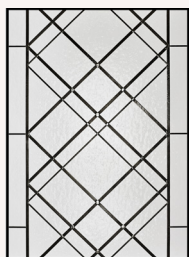

Burlington



Chrysler



Cornelis

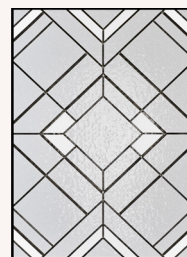

Gatsby

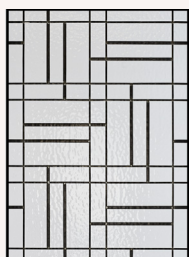

Glasgow

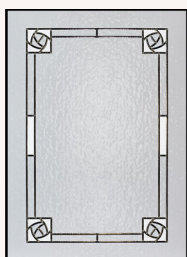

Mackintosh

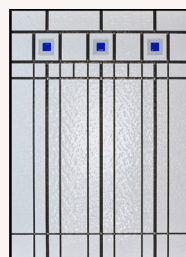

Manhattan

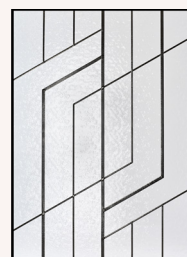

Vice et Versa

Les portes d'entrée avec vitrages arts déco sont non cintrables

## 2. LES DÉCORATIFS

Parfaits pour ceux qui cherchent à allier intimité et motifs artistiques, ces vitrages se parent de gravures, de textures et de couleurs, invitant à la découverte d'un univers visuel sans pareil.



Crescendo



Ibiza



Rondo

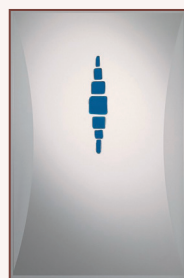

Emauline  
existe en



Ondine  
existe en



Staccato

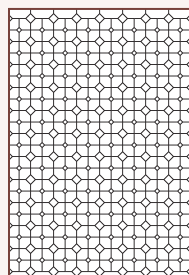

Trellis

### 3. LES DÉCORS PLOMBS

*Ils capturent l'essence du classicisme avec une touche de modernité. Ces vitrages, aux lignes traditionnelles, jouent avec la lumière pour créer une ambiance chaleureuse et accueillante.*

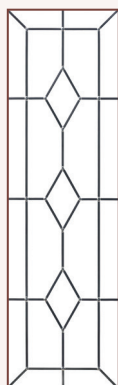

Losange

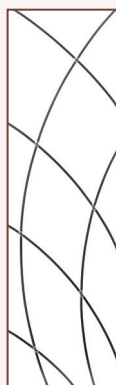

Perspective

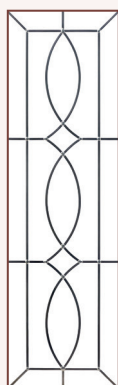

Tresse

MODÈLE PRÉSENTÉ  
**DÉCOR GATSBY**

**ATHÈNES**



**EN STANDARD**  
 Cimaise et panneaux avec  
 moulures 2 faces  
 Traverses verticales et  
 horizontales  
 Pommeau inclus  
 Double vitrage feuilleté au choix

**MODELE PRÉSENTÉ**  
 Bleu acier structuré  
 Vitrage décor plomb Tresse  
 Option Pommeau laiton  
 Poignée Sirius laiton

COEF. UD  
 1.6



**OPTIONS DISPONIBLES**

- Vitrage Capitales au choix
- Pommeau (blanc, inox, noir, laiton, marron ou fer patiné)



 Cintrage de la porte possible



**MODELE PRÉSENTÉ**  
**ATHÈNES**  
 Vitrage dépoli acide  
 Gris anthracite mat  
 Pommeau aspect inox



## BERLIN



### EN STANDARD

Cimaise et panneaux avec moulures 2 faces  
Traverses verticales et horizontales  
Double vitrage feuilleté au choix

### MODELE PRÉSENTÉ

Vert mousse structuré  
Vitrage décor plomb Glasgow  
Poignée Verona aspect Inox

COEF. UD  
1.6



#### OPTIONS DISPONIBLES

- Vitrage Capitales au choix



## COPENHAGUE



### EN STANDARD

Cimaise et panneau avec moulures 2 faces  
Traverses horizontales  
Pommeau inclus  
Double vitrage feuilleté au choix

### MODELE PRÉSENTÉ

Chêne irlandais aspect bois  
Vitrage dépoli acide avec petits bois plaxés  
Pommeau laiton  
Poignée Sirius laiton

COEF. UD  
1.6



#### OPTIONS DISPONIBLES

- Vitrage Capitales au choix
- Pommeau (blanc, inox, noir, laiton, marron ou fer patiné)



### DUBLIN



**EN STANDARD**  
 Cimaise et panneau avec moulures  
 2 faces  
 Traverses horizontales  
 Double vitrage feuilleté au choix

**MODELE PRÉSENTÉ**  
 Chêne doré aspect bois  
 Vitrage décor plomb Vice et Versa  
 Poignée Sirius laiton

**COEF. UD**  
 1.6



OPTIONS DISPONIBLES

- Vitrage Capitales au choix



### ÉDIMBOURG



**EN STANDARD**  
 Panneaux avec moulures 2 faces  
 Traverses horizontales et verticales  
 Double vitrage feuilleté au choix

**MODELE PRÉSENTÉ**  
 Gris anthracite mat  
 Vitrage décor plomb Chrysler  
 Poignée Sirius laiton

**COEF. UD**  
 1.5



OPTIONS DISPONIBLES

- Vitrage Capitales au choix



Cintrage de la porte possible





MODÈLE PRÉSENTÉ  
**EDIMBOURG**  
Vitrage Gatsby  
Gris anthracite mat



## MADRID



### EN STANDARD

Panneau avec moulures 2 faces  
Traverse horizontale  
Double vitrage feuilleté au choix

### MODELE PRÉSENTÉ

Blanc teinté masse  
Vitrage décor plomb Manhatan  
Poignée Verona blanche

COEF. UD  
1.5



### OPTIONS DISPONIBLES

- Vitrage Capitales au choix



# 04.

## Collection Vitrée

*Affirmez votre personnalité en jouant avec la lumière. Plus qu'une porte, une œuvre décorative. 21 modèles pour explorer des décors sophistiqués : nuances de transparence, effets laqués, lignes graphiques ou florales. Trouvez l'éclat idéal pour un intérieur lumineux et une intimité préservée.*

### DOUBLE VITRAGE DE SÉCURITÉ



AKANE



CLAIR VOIE



FAISCEAU



FLEURON



GLAW

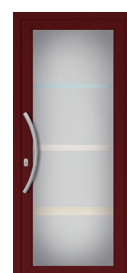

HORIZON



IRIS



LASER



LINK



LUEUR



MARCIA



PHARE



RAYON



SCINTILLEMENT



SMILEY



SOLAR



TORCHE

### TRIPLE VITRAGE DE SÉCURITÉ



AÏKA



BOLDUC



CROSS



ROZO

04.



# DOUBLE VITRAGE DE SÉCURITÉ



MODÈLE PRÉSENTÉ  
**HORIZON 2**  
Rouge foncé structuré  
Vitrage opale

AKANE  



VITRAGE  
Motif sablé sur verre imprimé  
opale.

MODELE PRÉSENTÉ  
Vert mousse structuré

COEF. UD PVC  
1,1  
COEF. UD BOIS  
1,5

€€€

# DOUBLE VITRAGE DE SÉCURITÉ

CLAIR VOIE



VITRAGE  
CLAIR VOIE 2 : Motif sablé  
sur vitrage dépoli acide

MODELE PRÉSENTÉ  
Bleu acier structuré

COEF. UD PVC  
1,2

COEF. UD BOIS  
1,6



VARIANTES DISPONIBLES  
Motif en impression  
numérique gris anthracite



CLAIR VOIE 3

€€€

FAISCEAU



VITRAGE  
FAISCEAU 3 : Motif en impression  
numérique gris anthracite sur  
vitrage dépoli acide

MODELE PRÉSENTÉ  
Noir mat

COEF. UD PVC  
1,2

COEF. UD BOIS  
1,6



VARIANTES DISPONIBLES  
Motif sablé sur vitrage  
dépoli acide



FAISCEAU 2

€€€

FLEURON



VITRAGE  
Motif en impression céramique  
noir sur vitrage dépoli acide

MODELE PRÉSENTÉ  
Gris argent structuré

COEF. UD PVC  
1,2

COEF. UD BOIS  
1,6



VARIANTES DISPONIBLES  
Motif en blanc ou gris anthracite



BLANC



GRIS ANTHRACITE

€€€

04.

GLAW



VITRAGE  
Motif transparent sur vitrage  
sablé

MODELE PRÉSENTÉ  
Brun chocolat structuré

COEF. UD PVC

1,1

COEF. UD BOIS

1,5

€€€

HORIZON



VITRAGE  
HORIZON 3 : Motif en impression  
numérique gris anthracite sur  
vitrage dépoli acide

MODELE PRÉSENTÉ  
Rouge foncé structuré  
Barre de tirage Zelda

COEF. UD PVC

1,2

COEF. UD BOIS

1,6



VARIANTES DISPONIBLES

Motif sablé sur vitrage  
dépoli acide



HORIZON 2

€€€€

IRIS



VITRAGE  
IRIS 3 : Motif en impression  
numérique gris anthracite sur  
vitrage dépoli acide

MODELE PRÉSENTÉ  
Bleu acier structuré

COEF. UD PVC

1,2

COEF. UD BOIS

1,6



VARIANTES DISPONIBLES

Motif sablé sur vitrage  
dépoli acide

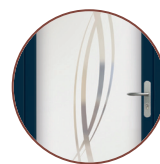

IRIS 2

€€€€

## LASER



## VITRAGE

LASER 2 : Motif en impression numérique noire sur vitrage dépoli acide

MODELE PRÉSENTÉ  
Bleu acier structuré

COEF. UD PVC  
1,2

COEF. UD BOIS  
1,6



## VARIANTES DISPONIBLES

Motif en sablage ou impression numérique gris anthracite

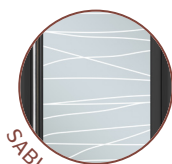

SABLAGE

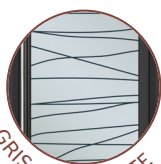

GRIS ANTHRACITE

€€

## LINK



## VITRAGE

Motif sablé sur vitrage opale

MODELE PRÉSENTÉ  
Brun sépia mat

COEF. UD PVC  
1,1

COEF. UD BOIS  
1,5

## LUEUR



## VITRAGE

LUEUR 3 : Motif en impression numérique gris anthracite sur vitrage dépoli acide

MODELE PRÉSENTÉ  
Gris anthracite mat  
Barre de tirage Alinéa I

COEF. UD PVC  
1,2

COEF. UD BOIS  
1,6



## VARIANTES DISPONIBLES

Motif sablé sur vitrage dépoli acide



LUEUR 2

€€€

## MARCIA



### VITRAGE

Motif transparent sur vitrage sablé

### MODELE PRÉSENTÉ

Gris argent structuré

COEF. UD PVC

1,1

COEF. UD BOIS

1,5

€€

## PHARE



### VITRAGE

PHARE 3 : Motif en impression numérique gris anthracite sur vitrage dépoli acide

### MODELE PRÉSENTÉ

Gris anthracite mat

COEF. UD PVC

1,2

COEF. UD BOIS

1,6



### VARIANTES DISPONIBLES

Motif sablé sur vitrage dépoli acide

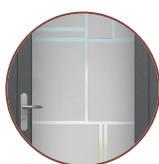

PHARE 2

€€€€€

## RAYON



### VITRAGE

Impression numérique gris anthracite et gris imitation inox (5 bandes horizontales) sur vitrage dépoli acide

### MODELE PRÉSENTÉ

Gris anthracite mat  
Barre de tirage Zelda

COEF. UD PVC

1,2

COEF. UD BOIS

1,6

€€€€€

## SCINTILLEMENT



## VITRAGE

Motif en impression céramique  
blanche sur vitrage dépoli acide

## MODELE PRÉSENTÉ

Gris anthracite mat  
Barre de tirage Alinéa 2

## COEF. UD PVC

1,2

## COEF. UD BOIS

1,6



## VARIANTES DISPONIBLES

Motif en impression numérique  
noire ou gris anthracite

€€€€



## MODELE PRÉSENTÉ

**SMILEY**

Vitrage opale  
Bois

## SMILEY



### VITRAGE

Motif sablé sur vitrage opale

### MODELE PRÉSENTÉ

Gris argent structuré

COEF. UD PVC

1,1

COEF. UD BOIS

1,5

€€€

## SOLAR



### VITRAGE

Motif en impression céramique  
noire sur vitrage dépoli acide

### MODELE PRÉSENTÉ

Vert mousse structuré

COEF. UD PVC

1,2

COEF. UD BOIS

1,6



### VARIANTES DISPONIBLES

Motif en sablage ou impression  
numérique gris anthracite

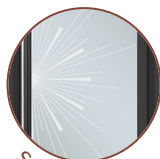

SABLAGE

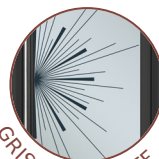

GRIS ANTHRACITE

€€€

## TORCHE



### VITRAGE

TORCHE 2 : Motif sablé sur vitrage  
dépoli acide

### MODELE PRÉSENTÉ

Gris argent structuré

COEF. UD PVC

1,2

COEF. UD BOIS

1,6



### VARIANTES DISPONIBLES

Motif en impression numérique  
gris anthracite



TORCHE 3

€€€

# LES TIERCES

## DOUBLE VITRAGE DE SÉCURITÉ

### CLASSIQUES



Sablé

Opale

Dépoli  
acide

### SPÉCIFIQUES

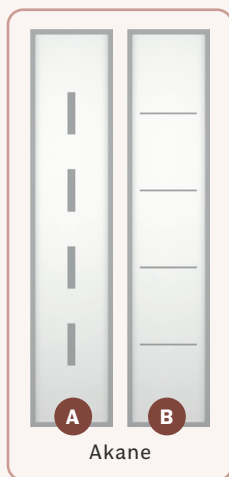

A

B

Akane



Claire voie

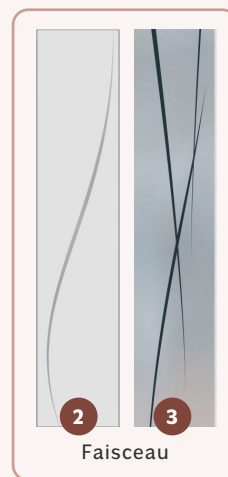

2

3

Faisceau

### SPÉCIFIQUES

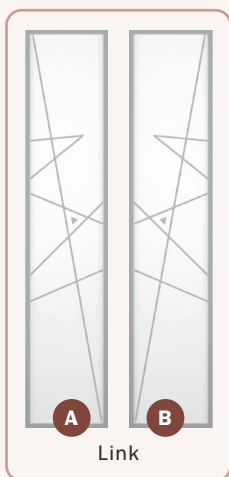

A

B

Link

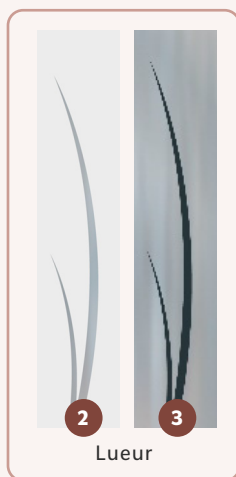

2

3

Lueur



2

3

Phare

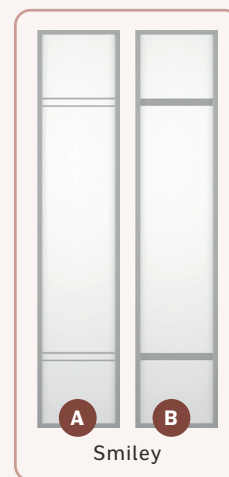

A

B

Smiley

04.

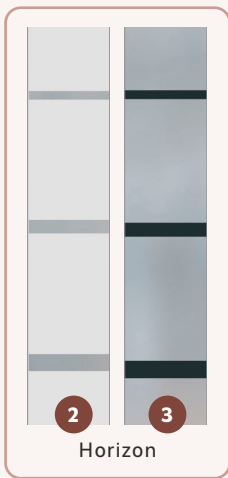

Horizon

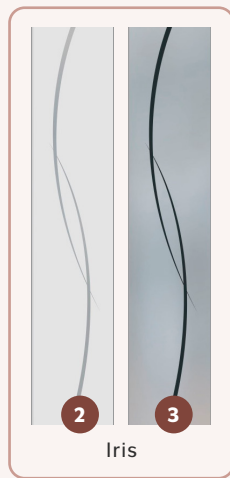

Iris



Rayon



Torche

MODÈLE PRÉSENTÉ  
**TIERCE OPALE**

# TRIPLE VITRAGE DE SÉCURITÉ

AÏKA



VITRAGE  
Motif transparent sur vitrage sablé  
avec cabochons bleus

MODELE PRÉSENTÉ  
Bleu acier structuré

COEF. UD PVC  
I,I



VARIANTES DISPONIBLES

Cabochons gris, rose clair, rouge,  
bleu, vert, jaune, blanc, violet ou  
noir transparent

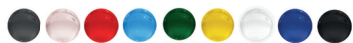

€€

BOLDUC



VITRAGE  
Sablage nuancé avec applications  
noires

MODELE PRÉSENTÉ  
Noir mat

COEF. UD PVC  
I,I

€€€

CROSS



VITRAGE  
Sablage nuancé  
MODELE PRÉSENTÉ  
Vert mousse structuré

COEF. UD PVC  
I,I

€€

04.

# LES TIERCES

# TRIPLE VITRAGE DE SÉCURITÉ

## ROZO



VITRAGE  
Sablage nuancé avec application  
noire

MODELE PRÉSENTÉ  
Gris anthracite mat

COEF. UD PVC  
I,I

€€

### CLASSIQUES

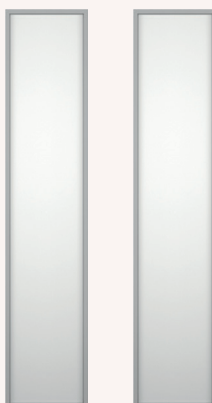

Sablé

Opale

### SPÉCIFIQUES

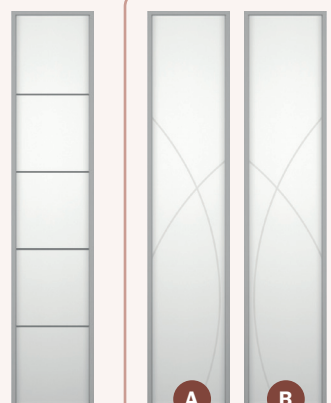

aika

rozo

### SPÉCIFIQUES

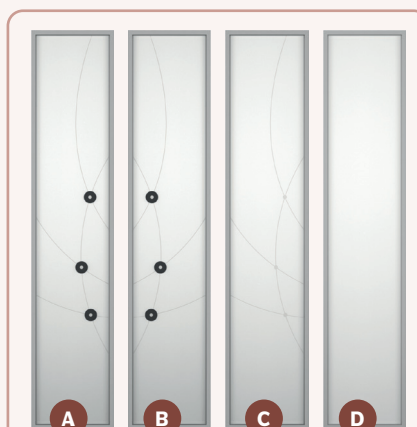

A

B

C

D

Bolduc



A

B

C

Cross



# PARLONS TECHNIQUE

**01.**  
MATÉRIAU

**02.**  
SÉCURITÉ

**03.**  
PERSONNALISATION

## LE PVC

PVC

### PORTES EN PVC PANNEAU ET VITRÉE

Faciles à vivre et à entretenir, nos portes PVC vous apporteront tout le confort que vous attendez. Ce matériau possède des qualités de résistance et d'isolation qui rendent nos portes d'entrée très performantes et s'accordent à tous les budgets.

### SOUDURE INVISIBLE



**ASSEMBLAGE CLASSIQUE  
SUR BLANC TEINTÉ MASSE**  
La finition laisse apparaître  
une rainure.



**ASSEMBLAGE AFLEURANT  
SUR LES AUTRES COLORIS**  
Il n'y a plus de rainure dans  
la finition.



# UNE PORTE CONÇUE POUR DURER

- 1 RENFORT ACIER SYSTÉMATIQUE sur 100% des profils <sup>(1)</sup>
- 2 3 JOINTS D'ÉTANCHÉITÉ pour assurer l'isolation et protéger la quincaillerie de l'eau et de l'air, ce qui prolonge sa durée de vie
- 3 6 CHAMBRES D'ISOLATION sur l'ouvrant et le dormant.
- 4 SEUIL ALUMINIUM ET JET D'EAU ANODISÉ avec rupture de pont thermique qui assure l'isolation de la totalité du dormant, adapté aux Personnes à Mobilité Réduite
- 5 JOINT PÉRIPHÉRIQUE dans la feuillure à verre pour améliorer les performances d'isolation
- 6 ÉPAISSEUR 76MM du dormant et de l'ouvrant qui permet d'assurer une excellente rigidité

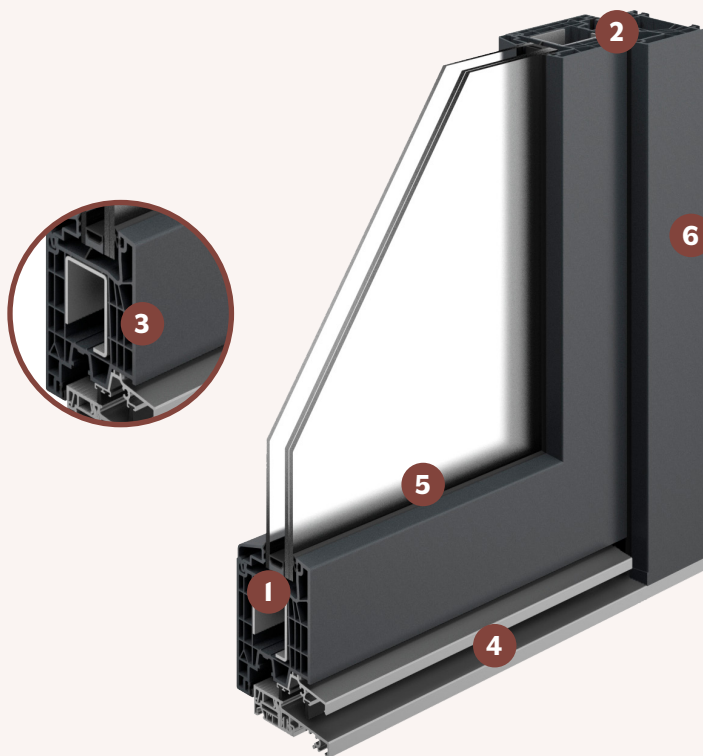

## PVC PANNEAU

PANNEAU ISOLANT en mousse de polyuréthane avec renfort contreplaqué sur les portes de couleurs pour contrôler l'effet bi-lame

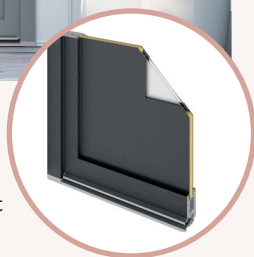

## PVC VITRÉE

VITRAGE FEUILLETÉ

**En standard :** Vitrage feuilleté 44<sup>2</sup> retardateur d'effraction avec couche faible émissivité, remplissage gaz argon et intercalaire Warm Edge.

**En option :** Vitrage feuilleté 44<sup>6</sup> retardateur d'effraction



<sup>(1)</sup> Hors Hylliade Access et vitrées en blanc

# LE BOIS



## PORTES EN BOIS

Naturellement isolant, le bois possède d'incroyables qualités mécaniques, thermiques et acoustiques qui rendent les portes d'entrée bois uniques.

Chaleureux et noble, le bois offre à votre façade un charme intemporel.

## PERFORMANCES

L'AEV (Étanchéité Air, Eau, Vent) et l'Ud (coefficient thermique) dépendent du panneau et du choix des options. N'hésitez pas à vous renseigner auprès de votre installateur.

- 1** 2 JOINTS D'ÉTANCHÉITÉ pour plus de durabilité de la quincaillerie
- 2** SEUIL ALUMINIUM à rupture de pont thermique de 20 mm (adapté aux Personnes à Mobilité Réduite)
- 3** ÉPAISSEUR 58MM du dormant et de l'ouvrant (option possible en 66 mm). Traverse basse de 110 mm, 150 mm en option.
- 4** REMPLISSAGE  
PANNEAU ISOLANT : en bois exotique ou en chêne de France  
VITRAGE : double vitrage avec couche faible émissivité, remplissage gaz argon et intercalaire WarmEdge



**ASSEMBLAGE À DOUBLE ENFOURCHEMENT COLLÉ SUR L'OUVRANT ASSURANT UNE LONGÉVITÉ OPTIMALE**

# LA SÉCURITÉ

La porte d'entrée est un élément important pour la sécurité de votre habitation. C'est pourquoi, en standard, nos portes bénéficient d'une sécurité renforcée. En fonction de votre besoin et de votre budget, nous vous proposons des options qui améliorent la protection de votre habitation.



## PORTES PVC

RENFORCEMENT ACIER À 100%  
des profilés pour une robustesse  
exceptionnelle



## PORTES BOIS

HAUTE DENSITÉ NATURELLE  
de nos essences de bois (chêne et bois  
exotique rouge)

SERRURE AUTOMATIQUE 5 POINTS À CROCHETS SILENCIEUSE  
Elle allie le confort de fermeture, la sécurité et l'étanchéité pour votre porte d'entrée.



GÂCHE FILANTE SUR TOUTE LA HAUTEUR  
Meilleure esthétique et haute résistance à  
l'arrachements



GÂCHES ENCASTRÉES  
pour une excellente résistance à  
l'arrachement



### CYLINDRE SÉCURITÉ À 5 CLÉS

Clés plates réversibles haute qualité avec carte de reproduction. Cylindre débrayable, permet d'ouvrir la porte même lorsqu'une clé est insérée de l'autre côté



### EN OPTION

Cylindre sécurité avec bouton moleté

Cylindre haute sécurité A2P\* clés avec carte de propriété protège de la copie illicite des clés

SPÉCIFICITÉS

GAMME  
**HYLLIADE**  
*Access*

SERRURE À RELEVAGE À ROULEAUX DE SÉCURITÉ KOPIBO

CYLINDRE ÉCO 3 CLÉS

RENFORCEMENT ACIER À 100% DES PROFILÉS  
pour les menuiseries de couleur

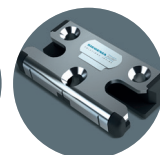
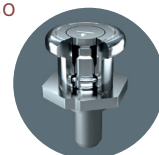

# STYLES & COULEURS

## POIGNÉES

DES DÉTAILS DE STYLE

### À PLAQUE



**VERONA**  
Ton blanc, inox,  
noir, laiton ou  
marron



**DALLAS**  
Ton blanc, inox,  
noir ou marron



**BOTTICELLI**  
Ton inox



**ARMA**  
Ton blanc ou  
inox



**FRANCE**  
Ton fer patiné



**SIRIUS**  
Ton laiton



**VITORIA**  
Ton blanc, inox,  
noir, laiton ou  
marron

### À ROSACE



**NEW-YORK**  
Ton blanc, inox,  
noir ou marron

### EXCLUSIVITÉ GAMME HYLLIADE **PVC**



**AMSTERDAM**  
Ton blanc, inox, gris  
anthracite 7016 ou noir



**AUSTIN**  
Ton blanc, inox, gris  
anthracite 7016 ou noir

## BARRES

DE TIRAGE



- 1** ALINÉA 1  
Toute hauteur menuiserie
- 2** ALINÉA 2  
780 mm
- 3** ZELDA  
605 mm

POIGNÉES DISPONIBLES CÔTÉ INTÉRIEUR



# HARMONIE DES COULEURS

PVC <sup>PVC</sup>



TEINTÉ MASSE



ASPECT MAT



ASPECT BOIS



LÉGENDE

- Couleur ext. & int. blanc
- Monocoloration
- Couleur int. & ext. blanc

\*dispo en 1 face intérieur ou 2 faces

ASPECT STRUCTURÉ



## SPÉCIFICITÉS GAMME HYLLIADE *Access*

TEINTÉ MASSE

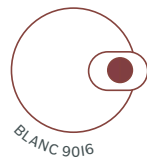

ASPECT MAT



ASPECT BOIS



## BOIS

JANNEAU vous propose deux essences de bois pour vos portes d'entrée : le chêne de France en lamellé-collé et le Bois Exotique Rouge, en massif ou lamellé-collé.



TEINTES  
DE LASURE



### LA BICOLORATION

est possible sur les portes d'entrée bois, tous les coloris s'adaptent en intérieur et en extérieur.

AUTRES COLORIS SUR DEMANDE

6 FINITIONS  
COULEURS  
STANDARD  
ne contiennent  
aucun solvant  
polluant



\*\* Disponible uniquement coté intérieur en chêne de France avec couleur à l'extérieur

\*\*\* Se référer aux conditions définies dans le contrat de garantie. Par défaut, la garantie finition bois s'étend sur 5 années.



# SUBLIMEZ VOTRE ENTRÉE

01.  
CONFORT
02.  
VITRAGES
03.  
AGENCEMENT

*Allez plus loin dans la création de votre projet. Cette section réunit l'ensemble des solutions techniques et esthétiques disponibles pour toutes les gammes de ce catalogue.*

*Des solutions connectées pour votre confort aux ensembles composés sur mesure, en passant par nos vitrages décoratifs et nos labels de qualité, découvrez comment parfaire votre entrée. Un éventail d'options pensées pour faire de votre porte une réalisation unique, performante et certifiée.*



MODÈLE PRÉSENTÉ

**SPENCER**

*Présenté en deux vantaux*

*Quadruple vitrage feuilleté. Grille VOLUTE (en option)*

*Barre de tirage BTI2 (en option)*

*Gris 7016 granité*



# BOOST TON CONFORT

## FONCTION PASSAGE LIBRE

Lorsqu'une porte est équipée d'une barre de tirage à l'extérieur, l'option pêne journalier permet de ne pas se retrouver bloqué à l'extérieur si la porte se referme derrière vous. Vous pourrez rentrer avec une simple poussée sur la porte, sans utiliser la clé, après avoir préalablement activé le loquet sur la gâche.

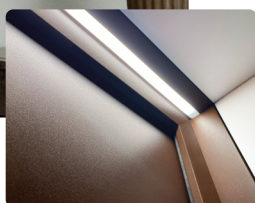
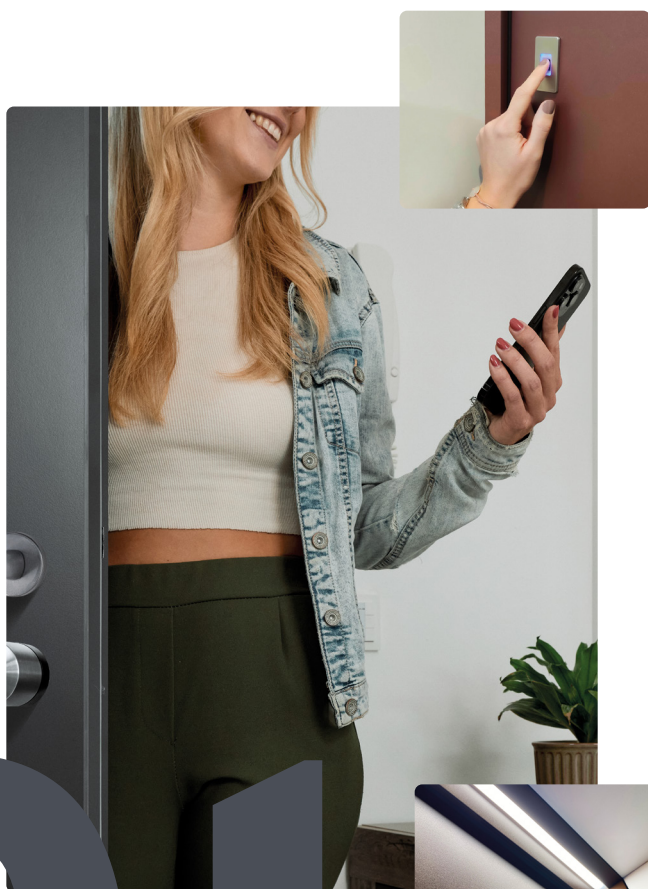

## SOLUTIONS CONNECTÉES

Grâce aux différentes solutions proposées pour connecter vos portes d'entrée, vous pouvez piloter à distance l'accès à votre habitat en toute sécurité et générer des scénarios. Rapprochez-vous de votre installateur pour connaître la solution la plus adaptée à vos besoins.



# VITRAGES & MOTIFS

Contemporaines ou intemporelles, nos portes d'entrée vitrées sont personnalisables selon les modèles grâce à un large choix de vitrages.

## LES VITRAGES DÉCORATIFS

Le vitrage décoratif vous permet aussi bien de dissimuler l'intérieur de votre maison que de décorer votre porte d'entrée. Nous vous proposons plusieurs types de vitrages :



### LE VERRE DÉPOLI

Les verres dépolis fascinent par l'alternance de surfaces mates et transparentes.

Un contraste intéressant est obtenu entre les parties dépolies et celles restées claires.

C'est le sablage à haute pression (dépoli) de certaines parties du vitrage seulement qui crée le motif de ces différents vitrages.



### LE VERRE AVEC DÉCOR PLOMB

Les vitrages décor plomb sont réalisés à la main.

Une fine bande de plomb est collée sur les deux faces du verre\* et délimite ainsi les contours du motif.

\*Sauf sur le vitrage Delta mat où la bande est collée sur une face.

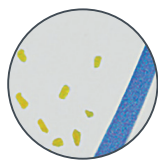

### LE VERRE FUSION

Les pièces de verre sont découpées à la main, puis posées sur un verre clair de 8 mm. Après une nuit de cuisson dans un four à 805°, les pièces colorées ont fusionné avec le verre.



### LE VERRE SABLÉ

Le vitrage sablé est façonné par projection de sable à haute pression, un procédé qui dépoli la surface pour créer des décors satinés d'une grande finesse.

### CROISILLONS OU PETITS BOIS

Personnalisez votre vitrage avec des croisillons intégrés au cœur du double vitrage (disponible sur les modèles intemporels). Pour la gamme Créative, profitez d'une liberté totale de disposition grâce à nos petits bois collés sur les deux faces du verre.



BLANC



LAITON



GRIS

## LES VITRAGES IMPRIMÉS

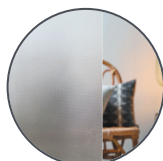

PIXARENA



DÉPOLI ACIDE (SATINOVO)

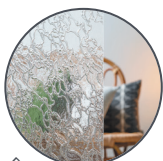

DELTA CLAIR



LISTRAL 200



MASTER CARRÉ



ANTIQUE



MARTELÉ



THELA CLAIR

Les vitrages de base et en option ne sont pas les mêmes en fonction des collections et sont liés au modèle de la porte. Tous les vitrages ne s'adaptent pas à tous les modèles.

# 02

# À CHACUN SON AGENCEMENT

## LES PORTES EN FORME

Les formes cintrées sont réalisables sur de nombreuses portes d'entrée.

Nos experts examineront votre projet pour vérifier s'il est réalisable en tenant compte des aspects techniques.

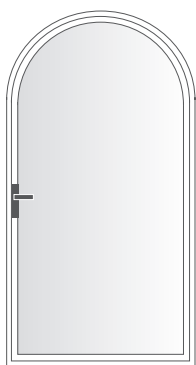

Porte plein cintre

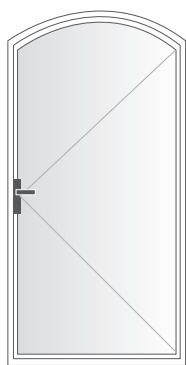

Porte cintre surbaissé



## LES TIERCES

La porte avec une tierce fixe (fixe latéral) ou semi-fixe est un élément qui vient s'ajouter à votre porte d'entrée. La tierce est utilisée pour de grandes ouvertures (plus de 90 cm).

En version vitrée ou pleine, la tierce fait gagner en luminosité à votre entrée de maison.

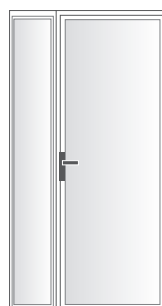

Tierce en semi-fixe (la tierce peut s'ouvrir)



Fixe dormant latéral (attention, ferrage dans l'autre sens)

## LES ENSEMBLES COMPOSÉS

Nos gammes permettent de multiples combinaisons pour créer des ensembles de grandes dimensions. Ces configurations s'adaptent à toutes nos portes d'entrée : consultez votre installateur pour étudier la faisabilité technique de votre projet.



2 vantaux égaux



L'imposte (il peut également être cintrée)



Exemples d'ensembles composés réalisables

# LABELS & CERTIFICATIONS

## Les labels et certifications reconnus :

Le Groupe JANNEAU prend l'engagement de se conformer aux exigences rigoureuses des différents labels et normes.

---

JANNEAU Menuiseries est titulaire d'un contrat de responsabilité Civile Décennale des professionnels fabricants assimilés concernant les éléments fabriqués dans ses usines. Garantie décennale selon la loi 78.12 du 4 janvier 1978.



Le marquage CE est une autorisation de mise sur le marché qui atteste de la qualité, de la performance et de la conformité des produits.



Respect des réglementations en vigueur visant à garantir l'accessibilité des personnes à mobilité réduite.



Information sur le niveau d'émission de substances volatiles dans l'air intérieur, présentant un risque de toxicité par inhalation, sur une échelle de classe allant de A+ (très faibles émissions) à C (fortes émissions). Pour les portes en PVC.



Les menuiseries JANNEAU répondent aux exigences de la Réglementation Environnementale 2020.



Le label CEKAL garantit 10 ans la qualité et l'étanchéité des doubles vitrages.



Le label Qualicoat assure une qualité supérieure pour les menuiseries en alu thermolaqué, dont l'usage se destine principalement en milieu extérieur.

	MODÈLE	COLLECTION	DIMENSIONS TABLEAU pour pose en applique		DIMENSIONS DOS DE DORMANT		Uden W/ m <sup>2</sup> .K	AFFAIBLISSEMENT ACOUSTIQUE	PAGES
			Hauteur	Largeur	Hauteur	Largeur			
MONOBLOC ALUMINIUM	AMANDE	COUP DE CŒUR	De 1770 à 2360	De 690 à 1060	De 1800 à 2390	De 750 à 1120	0,94	Standard = 27 dB Option = 29 dB	P.9
	ARGOS	CONTEMPORAINE	De 1770 à 2360	De 690 à 1060	De 1800 à 2390	De 750 à 1120	0,94	Standard = 27 dB Option = 29 dB	P.17
	CAPELLA PLEIN	INTEMPORELLE	De 1770 à 2360	De 740 à 1060	De 1800 à 2390	De 800 à 1120	1,0	Standard = 27 dB Option = 29 dB	P.21
	CAPELLA IL	INTEMPORELLE	De 1770 à 2360	De 740 à 1060	De 1800 à 2390	De 800 à 1120	1,1	NPD	P.21
	DERCETO	COUP DE CŒUR	De 1770 à 2360	De 690 à 1060	De 1800 à 2390	De 750 à 1120	0,95	Standard = 27 dB Option = 29 dB	P.10
	DIOPSIDE 7	CONTEMPORAINE	De 1870 à 2360	De 690 à 1060	De 1900 à 2390	De 750 à 1120	1,1	NPD	P.13
	EDISON PLEIN	INTEMPORELLE	De 1970 à 2360	De 740 à 1060	De 2000 à 2390	De 800 à 1120	0,9	Standard = 27 dB Option = 29 dB	P.21
	EDISON I	INTEMPORELLE	De 1970 à 2361	De 740 à 1061	De 2000 à 2391	De 800 à 1121	1,2	NPD	P.21
	FACTORY I	CONTEMPORAINE	De 1770 à 2360	De 690 à 1060	De 1800 à 2390	De 750 à 1120	1,1	NPD	P.18
	FRANKLIN PLEIN	INTEMPORELLE	De 1970 à 2360	De 740 à 1060	De 2000 à 2390	De 800 à 1120	0,9	Standard = 27 dB Option = 29 dB	P.21
	FRANKLIN I	INTEMPORELLE	De 1970 à 2360	De 740 à 1060	De 2000 à 2390	De 800 à 1120	1,2	NPD	P.21
	GOYA 3	COUP DE CŒUR	De 1970 à 2360	De 790 à 1060	De 2000 à 2390	De 850 à 1120	1,1	NPD	P.9
	GRAPHITE I	CONTEMPORAINE	De 1970 à 2360	De 690 à 1060	De 2000 à 2390	De 750 à 1120	1,1	NPD	P.16
	HIBISCUS	CONTEMPORAINE	De 1770 à 2360	De 690 à 1060	De 1800 à 2390	De 750 à 1120	0,95	Standard = 27 dB Option = 29 dB	P.13
	MEXICO I	COUP DE CŒUR	De 1970 à 2360	De 690 à 1060	De 2000 à 2390	De 750 à 1120	1,1	NPD	P.9
	OCRE I	CONTEMPORAINE	De 1870 à 2360	De 740 à 1060	De 1900 à 2390	De 800 à 1120	1,0	NPD	P.13
	PASTEL 4	CONTEMPORAINE	De 1870 à 2360	De 690 à 1060	De 1900 à 2390	De 750 à 1120	1,1	NPD	P.14
	POLARIS PLEIN	INTEMPORELLE	De 1970 à 2360	De 740 à 1060	De 2000 à 2390	De 800 à 1120	1,0	Standard = 27 dB Option = 29 dB	P.22
	POLARIS IL	INTEMPORELLE	De 1970 à 2360	De 740 à 1060	De 2000 à 2390	De 800 à 1120	1,2	NPD	P.22
	SANTA CRUZ 3	CONTEMPORAINE	De 1770 à 2360	De 690 à 1060	De 1800 à 2390	De 750 à 1120	1,1	NPD	P.14
	SIRIUS PLEIN	INTEMPORELLE	De 1870 à 2360	De 790 à 1060	De 1900 à 2390	De 850 à 1120	0,95	Standard = 27 dB Option = 29 dB	P.22
	SIRIUS I	COUP DE CŒUR	De 1870 à 2360	De 790 à 1060	De 1900 à 2390	De 850 à 1120	0,99	NPD	P.10
SIRIUS 3	INTEMPORELLE	De 1870 à 2360	De 790 à 1060	De 1900 à 2390	De 850 à 1120	1,1	NPD	P.22	
SIRIUS 5	INTEMPORELLE	De 1870 à 2361	De 790 à 1061	De 1900 à 2391	De 850 à 1121	1,2	NPD	P.22	
SPENCER PLEIN	INTEMPORELLE	De 1970 à 2360	De 740 à 1060	De 2000 à 2390	De 800 à 1120	0,9	Standard = 27 dB Option = 29 dB	P.23	
SPENCER I	INTEMPORELLE	De 1970 à 2360	De 740 à 1060	De 2000 à 2390	De 800 à 1120	1,2	NPD	P.23	
STEAM I	CONTEMPORAINE	De 1970 à 2360	De 690 à 1060	De 2000 à 2390	De 750 à 1120	1,1	NPD	P.18	
VALERIANE 2	CONTEMPORAINE	De 1870 à 2360	De 790 à 1060	De 1900 à 2390	De 850 à 1120	1,1	NPD	P.15	
À CADRE PVC ET BOIS	ANTLIA	CONTEMPORAINE	De 1760 à 2498*	De 620 à 1326*	De 1800 à 2538*	De 700 à 1406	Blanc : 1.2 Couleur : 1.3	NPD	P.37
	ARA	CONTEMPORAINE	De 1760 à 2298*	De 620 à 1120*	De 1800 à 2338*	De 700 à 1200	Blanc : 1.2 Couleur : 1.3	NPD	P.37
	CORVUS	CONTEMPORAINE	De 1978 à 2298*	De 620 à 1086*	De 2018 à 2338*	De 700 à 1166	Blanc : 1.3 Couleur : 1.3	NPD	P.37
	DRACO	CONTEMPORAINE	De 1958 à 2298*	De 696 à 1086*	De 1998 à 2338*	De 776 à 1166	Blanc : 1.4 Couleur : 1.4	NPD	P.38
	LYNX	CONTEMPORAINE	De 1760 à 2498*	De 726 à 1326*	De 1800 à 2538*	De 806 à 1406	Blanc : 1.3 Couleur : 1.4	NPD	P.38
	MENSA	CONTEMPORAINE	De 1978 à 2298*	De 926 à 1086*	De 2018 à 2338*	De 1006 à 1166	Blanc : 1.4 Couleur : 1.4	NPD	P.39
	PEGASE	CONTEMPORAINE	De 1838 à 2298*	De 706 à 1086*	De 1878 à 2338*	De 786 à 1166	Blanc : 1.4 Couleur : 1.5	NPD	P.39
	TUCANA	CONTEMPORAINE	De 2058 à 2498*	De 620 à 1326*	De 2098 à 2538*	De 700 à 1406	Blanc : 1.4 Couleur : 1.6	NPD	P.40
	VELA	CONTEMPORAINE	De 1908 à 2498*	De 746 à 1326*	De 1988 à 2538*	De 826 à 1406	Blanc : 1.5 Couleur : 1.6	NPD	P.40
	VOLANS	CONTEMPORAINE	De 1760 à 2498*	De 620 à 1326*	De 1800 à 2538*	De 700 à 1406	Blanc : 1.2 Couleur : 1.3	NPD	P.41
	FORUM	CLASSIQUE	De 1805 à 2298	De 756 à 1086	De 1845 à 2338*	De 836 à 1166*	Blanc : 1.4 Couleur : 1.5	NPD	P.45
	GALERIE I	CLASSIQUE	De 1848 à 2298	De 756 à 1086	De 1888 à 2338*	De 836 à 1166	Blanc : 1.3 Couleur : 1.4	NPD	P.45

	MODÈLE	COLLECTION	DIMENSIONS TABLEAU pour pose en applique		DIMENSIONS DOS DE DORMANT		Uden W/ m².K	AFFAIBLISSEMENT ACOUSTIQUE	PAGES
			Hauteur	Largeur	Hauteur	Largeur			
À CADRE PVC HYLLIADÉ	<b>GALERIE 2</b>	CLASSIQUE	De 1848 à 2298	De 756 à 1086	De 1888 à 2338*	De 836 à 1166	Blanc : 1.3 Couleur : 1.5	NPD	P.45
	<b>GALERIE 3</b>	CLASSIQUE	De 1848 à 2298	De 756 à 1086	De 1888 à 2338*	De 836 à 1166	Blanc : 1.4 Couleur : 1.6	NPD	P.45
	<b>PHANTEON</b>	CLASSIQUE	De 1838 à 2298*	De 756 à 1086	De 1878 à 2338*	De 836 à 1166*	Blanc : 1.4 Couleur : 1.6	NPD	P.47
	<b>THEATRE</b>	CLASSIQUE	De 1833 à 2298*	De 756 à 1086	De 1873 à 2338*	De 836 à 1166*	Blanc : 1.4 Couleur : 1.5	NPD	P.47
	<b>COLISEE</b>	CLASSIQUE ACCESS	De 1848 à 2298	De 756 à 1086	De 1888 à 2338*	De 836 à 1166*	Blanc : 1.1 Couleur : 1.2	NPD	P.49
	<b>VILLA</b>	CLASSIQUE ACCESS	De 1848 à 2298	De 756 à 1086	De 1888 à 2338*	De 836 à 1166*	Blanc : 1.3 Couleur : 1.4	NPD	P.49
	<b>ARIES</b>	CONTEMPORAINE ACCESS	De 1978 à 2298*	De 620 à 1086*	De 2018 à 2338*	De 700 à 1166	Blanc : 1.3 Couleur : 1.4	NPD	P.49
	<b>ERIDAN</b>	CONTEMPORAINE ACCESS	De 1958 à 2298*	De 736 à 1086*	De 1998 à 2338*	De 776 à 1166	Blanc : 1.4 Couleur : 1.5	NPD	P.43
	<b>LYRA</b>	CONTEMPORAINE ACCESS	De 1760 à 2298*	De 620 à 1086*	De 1800 à 2338*	De 700 à 1166	Blanc : 1.1 Couleur : 1.3	NPD	P.43
À CADRE PVC CAPITALES	<b>ATHENES</b>	CLASSIQUE	De 1760 à 2338*	De 778 à 1128*	De 1800 à 2378*	De 858 à 1208*	De 1.5 à 1.6 suivant vitrage	NPD	P.54
	<b>BERLIN</b>	CLASSIQUE	De 1760 à 2338*	De 778 à 1128*	De 1800 à 2378*	De 858 à 1208*	De 1.5 à 1.6 suivant vitrage	NPD	P.55
	<b>COPENHAGUE</b>	CLASSIQUE	De 1760 à 2338*	De 778 à 1128*	De 1800 à 2378*	De 858 à 1208*	De 1.5 à 1.6 suivant vitrage	NPD	P.55
	<b>DUBLIN</b>	CLASSIQUE	De 1760 à 2338*	De 778 à 978*	De 1800 à 2378*	De 858 à 1058*	De 1.5 à 1.6 suivant vitrage	NPD	P.56
	<b>EDIMBOURG</b>	CLASSIQUE	De 1760 à 2338*	De 778 à 1128*	De 1800 à 2378*	De 858 à 1208*	De 1.5 à 1.6 suivant vitrage	NPD	P.56
	<b>MADRID</b>	CLASSIQUE	De 1760 à 2338*	De 778 à 978*	De 1800 à 2378*	De 858 à 1058*	De 1.5 à 1.6 suivant vitrage	NPD	P.57
CAT À CADRE VITRÉE PVC ET BOIS	<b>AKANE</b>	PVC	De 1998 à 2460*	De 736 à 1020	De 2038 à 2500*	De 816 à 1100	1,1	NPD	P.59
		BOIS	De 1989 à 2489	De 714 à 1010	De 2034 à 2534	De 804 à 1100	1,5		
	<b>CLAIR VOIE</b>	PVC	De 1933 à 2298*	De 826 à 1020	De 1973 à 2338*	De 866 à 1100	1,2	NPD	P.60
		BOIS	De 1823 à 2255	De 764 à 1010	De 1868 à 2300	De 854 à 1100	1,6		
	<b>FAISCEAU</b>	PVC	De 1933 à 2298*	De 826 à 1020	De 1973 à 2338*	De 866 à 1100	1,2	NPD	P.60
		BOIS	De 1823 à 2255	De 764 à 1010	De 1868 à 2300	De 854 à 1100	1,6		
	<b>FLEURON</b>	PVC	De 1998 à 2332*	De 826 à 1120	De 2038 à 2372*	De 866 à 1200	1,2	NPD	P.60
		BOIS	De 1989 à 2555	De 764 à 1010	De 2034 à 2600	De 854 à 1100	1,6		
	<b>GLAW</b>	PVC	De 1998 à 2460*	De 736 à 1020	De 2038 à 2500*	De 816 à 1100	1,2	NPD	P.61
		BOIS	De 1989 à 2485	De 714 à 1010	De 2034 à 2530	De 804 à 1100	1,5		
	<b>HORIZON</b>	PVC	De 1933 à 2298*	De 826 à 1020	De 1973 à 2338*	De 866 à 1100	1,2	NPD	P.61
		BOIS	De 1823 à 2255	De 764 à 1010	De 1868 à 2300	De 854 à 1100	1,6		
	<b>IRIS</b>	PVC	De 1933 à 2298*	De 826 à 1020	De 1973 à 2338*	De 866 à 1100	1,2	NPD	P.61
		BOIS	De 1823 à 2255	De 764 à 1010	De 1868 à 2300	De 854 à 1100	1,6		
	<b>LASER</b>	PVC	De 1998 à 2332*	De 826 à 1120	De 2038 à 2372*	De 866 à 1200	1,2	NPD	P.62
		BOIS	De 1989 à 2555	De 764 à 1010	De 2034 à 2600	De 854 à 1100	1,6		
	<b>LINK</b>	PVC	De 1998 à 2460*	De 736 à 1020	De 2038 à 2500*	De 816 à 1100	1,1	NPD	P.62
		BOIS	De 1989 à 2489	De 714 à 1010	De 2034 à 2534	De 804 à 1100	1,5		
	<b>LUEUR</b>	PVC	De 1933 à 2298*	De 826 à 1020	De 1973 à 2338*	De 866 à 1100	1,2	NPD	P.62
		BOIS	De 1823 à 2255	De 764 à 1010	De 1868 à 2300	De 854 à 1100	1,6		
	<b>MARCIA</b>	PVC	De 1998 à 2460*	De 736 à 1020	De 2038 à 2500*	De 816 à 1100	1,1	NPD	P.63
		BOIS	De 1989 à 2489	De 714 à 1010	De 2034 à 2534	De 804 à 1100	1,5		
	<b>PHARE</b>	PVC	De 1933 à 2298*	De 826 à 1020	De 1973 à 2338*	De 866 à 1100	1,2	NPD	P.63
		BOIS	De 1823 à 2255	De 764 à 1010	De 1868 à 2300	De 854 à 1100	1,6		
	<b>RAYON</b>	PVC	De 1933 à 2298*	De 826 à 1020	De 1973 à 2338*	De 866 à 1100	1,2	NPD	P.63
		BOIS	De 1823 à 2255	De 764 à 1010	De 1868 à 2300	De 854 à 1100	1,6		
	<b>SCINTILLEMENT</b>	PVC	De 1998 à 2332*	De 826 à 1120	De 2038 à 2372*	De 866 à 1200	1,2	NPD	P.64
		BOIS	De 1989 à 2555	De 764 à 1010	De 2034 à 2600	De 854 à 1100	1,6		
<b>SMILEY</b>	PVC	De 1998 à 2460*	De 826 à 1020	De 2038 à 2500*	De 816 à 1100	1,1	NPD	P.65	
	BOIS	De 1989 à 2489	De 714 à 1010	De 2034 à 2534	De 804 à 1100	1,5			
<b>SOLAR</b>	PVC	De 1998 à 2332*	De 826 à 1120	De 2038 à 2372*	De 866 à 1200	1,2	NPD	P.65	
	BOIS	De 1989 à 2555	De 764 à 1010	De 2034 à 2600	De 854 à 1100	1,6			
<b>TORCHE</b>	PVC	De 1933 à 2298*	De 826 à 1020	De 1973 à 2338*	De 866 à 1100	1,2	NPD	P.65	
	BOIS	De 1823 à 2255	De 764 à 1010	De 1868 à 2300	De 854 à 1100	1,6			
<b>AÏKA</b>	PVC	De 1998 à 2460*	De 736 à 1020	De 2038 à 2500*	De 816 à 1100	1,1	NPD	P.68	
<b>BOLDUC</b>	PVC	De 1998 à 2460*	De 736 à 1020	De 2038 à 2500*	De 816 à 1100	1,1	NPD	P.68	
<b>CROSS</b>	PVC	De 1998 à 2460*	De 736 à 1020	De 2038 à 2500*	De 816 à 1100	1,1	NPD	P.68	
<b>ROZO</b>	PVC	De 1998 à 2460*	De 736 à 1020	De 2038 à 2500*	De 816 à 1100	1,1	NPD	P.69	

VOTRE MENUISIER CRÉATEUR JANNEAU

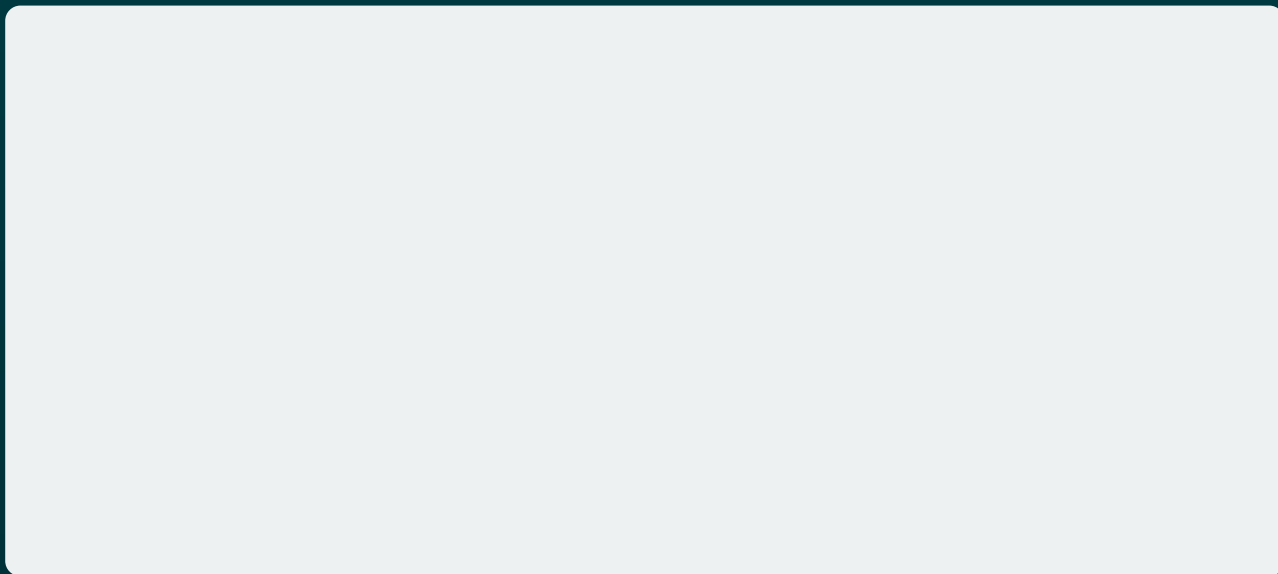

**JANNEAU**  
menuisier créateur



Dans un souci constant d'amélioration de la qualité, nous nous réservons le droit d'apporter sans préavis toute modification technique à nos produits. Les différences de couleurs de brillance qui pourraient être constatées dans ce document seraient dues à l'impression et ne sauraient être cause de litige sur nos produits. Crédits photos: Adeline Moreau, 3D Render, Garnier Studios, Euradiff, Getty Images. Le visuel de la couverture est non contractuel. Réf.: DAAD0003, Janvier 2026